Fédération Internationale
de Basketball



FIBA

International Basketball
Federation

We Are Basketball

Официальные Правила Баскетбола 2006

Руководство для судей
Механика для двух судей

Утвержден

Центральным Бюро ФИБА

Гонконг, 31 марта 2006 г.

Действует с **1 октября 2006 г.**



СОДЕРЖАНИЕ

| | | |
|----------|---|-----------|
| 1 | Введение | 5 |
| 2 | Подготовка перед игрой..... | 6 |
| 2.1 | Прибытие к месту проведения игры | 6 |
| 2.2 | Встреча судей | 7 |
| 2.3 | Физическая подготовка | 8 |
| 2.4 | Обязанности перед игрой | 9 |
| 3 | Начало периода..... | 13 |
| 3.1 | Процедура перед началом периода | 13 |
| 3.2 | Начальное подбрасывание мяча | 14 |
| 3.3 | Перемещения судей | 15 |
| 4 | Расположение судей и зоны ответственности..... | 17 |
| 4.1 | Техника судейства | 17 |
| 4.2 | Распределение зон ответственности на площадке | 18 |
| 4.3 | Ведомый судья – расположение и зоны ответственности | 19 |
| 4.4 | Ведомый судья – практические советы..... | 24 |
| 4.5 | Ведущий судья – расположение и зоны ответственности | 25 |
| 4.6 | Ведущий судья – практические советы | 30 |
| 4.7 | Ведомый и ведущий судьи – дополнительные практические советы | 33 |
| 4.8 | Защита прессингом..... | 34 |
| 4.9 | Вбрасывание при защите прессингом | 35 |
| 4.10 | «Ловушки» | 36 |
| 5 | Ситуации выхода мяча за пределы площадки и вбрасывания | 37 |
| 5.1 | Распределение ответственности за линии | 37 |
| 5.2 | Вбрасывания | 38 |
| 5.3 | Устройство двадцати четырех секунд | 45 |
| 5.4 | Мяч, возвращенный в тыловую зону..... | 46 |
| 6 | Ситуации бросков | 47 |
| 6.1 | Полет мяча | 47 |
| 6.2 | Помеха попаданию и помеха мячу при броске | 48 |
| 6.3 | Попытки трехочковых бросков с игры..... | 49 |
| 6.4 | Окончание игрового времени периода или дополнительного периода .. | 52 |
| 7 | Жесты и Процедуры | 53 |
| 7.1 | Жесты..... | 53 |
| 7.2 | Нарушения..... | 54 |
| 7.3 | Фолы | 55 |
| 7.4 | Смена позиций после фолов..... | 56 |
| 7.5 | Фол команды, контролирующей мяч..... | 56 |
| 7.6 | Фол и заброшенный мяч с игры | 58 |
| 7.7 | Обоюдный фол..... | 60 |
| 7.8 | Расположение судей после фола..... | 62 |
| 7.9 | Оба судьи дают свистки одновременно | 65 |
| 8 | Ситуации штрафных бросков | 67 |
| 8.1 | Ведомый судья..... | 67 |
| 8.2 | Ведущий судья..... | 68 |
| 8.3 | Штрафные броски, когда игроки не занимают мест вдоль ограниченной зоны..... | 69 |
| 9 | Тайм-ауты и Замены..... | 70 |
| 9.1 | Проведение тайм-аута..... | 71 |



| | | |
|-----------|---|-----------|
| 9.2 | Тайм-аут после заброшенного мяча с игры | 72 |
| 9.3 | Проведение замены..... | 73 |
| 10 | Окончание игрового времени | 74 |
| 10.1 | Проверка протокола..... | 74 |
| 11 | Основные комментарии | 76 |
| 12 | Заключение | 77 |

Руководство для судей

Механика для двух судей

Все формулировки в тексте «Руководства для судей – Механики для двух судей», приведенные в мужском роде (игрок, тренер, судья и т.д.), действительны и для лиц женского пола. Следует понимать, что это сделано исключительно для удобства изложения.

1 Введение

Механика судейства – это система взаимодействия судей, разработанная для облегчения выполнения ими своей работы на площадке. Она предназначена для того, чтобы помочь судьям занимать наилучшие позиции, позволяющие при несоблюдениях Правил принимать верные решения.

Здравый смысл – это жизненно важная предпосылка хорошего судьи. Ясное и правильное понимание не только «Официальных Правил баскетбола», но и духа игры является крайне необходимым. Наказывая каждое техническое нарушение, судья тем самым лишь порождает недовольство зрителей, игроков и тренеров.

Данное руководство предназначено для того, чтобы стандартизировать механику судейства и подготовить судью к современной игре.

Наша цель – достичь единства и последовательности в действиях среди множества судей и дополнить приобретенный ими ранее богатый опыт.

От всех судей требуется следовать данным фундаментальным принципам. Остальное решать самим судьям.

2 Подготовка перед игрой



Рис. 1



Рис. 2

2.1 Прибытие к месту проведения игры

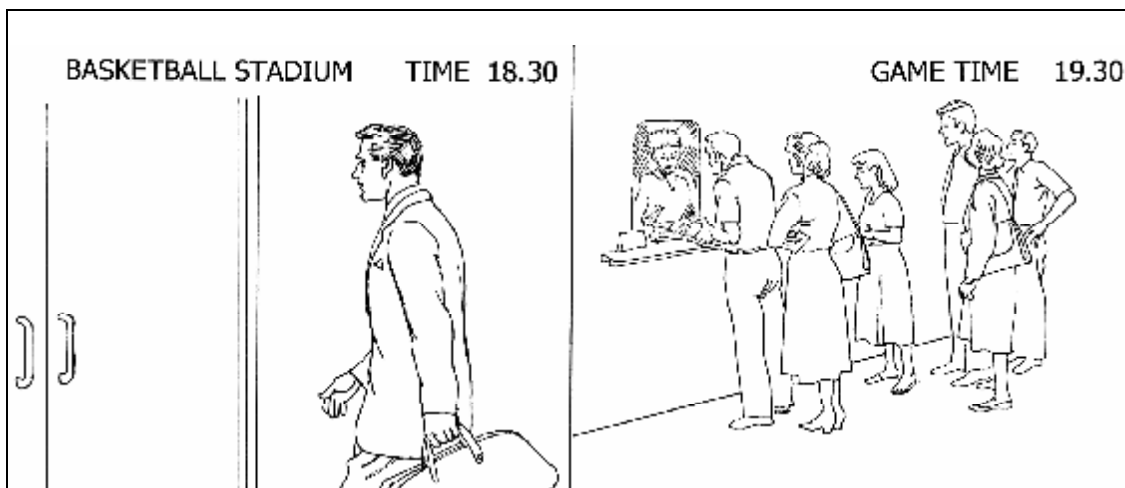
Важно, чтобы все судьи планировали свой приезд к месту назначения вовремя. При плохих погодных условиях они должны предвидеть резерв времени на поездку для того, чтобы не опоздать на игру. Настоятельно рекомендуется, чтобы судьи прибывали к месту проведения игры по крайней мере за один час до официально назначенного времени начала игры и сообщали о своем прибытии организаторам или комиссару (если присутствует).

Они должны серьезно готовиться к каждой игре, чтобы находиться в наилучшей физической форме и психологическом состоянии. Все приемы пищи должны быть завершены по крайней мере за 4 часа до официально назначенного времени игры. В день игры запрещается употреблять алкогольные напитки.

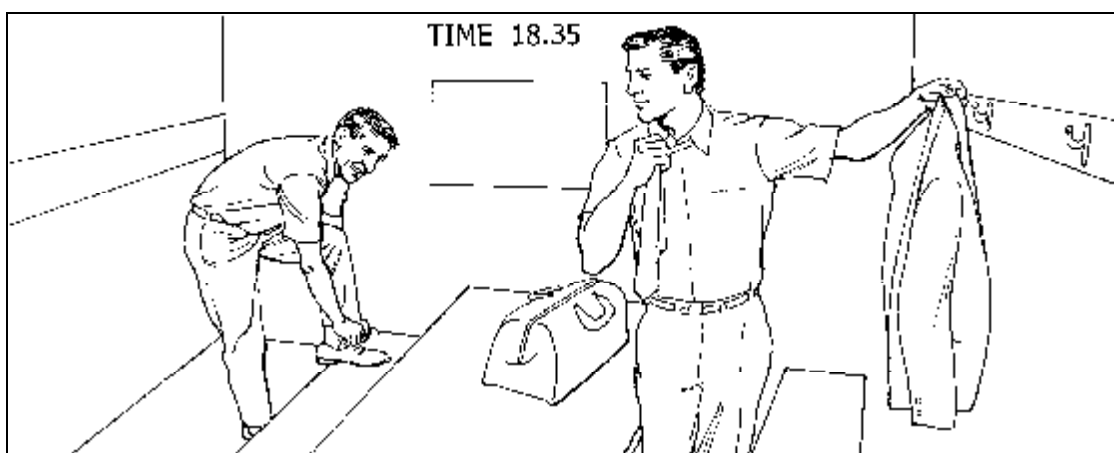
Внешний вид судьи является крайне важным. Судьи должны испытывать чувство гордости при своем представлении другим лицам перед игрой и быть одеты соответствующим образом. Для мужчин рекомендуется костюм (или куртка) и галстук по прибытии к месту проведения игры. Судейская форма должна быть в хорошем состоянии, чистой и хорошо выглаженной. Во время игры судьи не должны носить наручных часов, повязок на руках или любого рода украшений.

Подводя итог, следует отметить, что судьи должны быть профессионалами в том, как они выглядят на спортивной площадке и за ее пределами.



Рис. 3



Рис. 4

2.2 Встреча судей

После прибытия к месту проведения игры оба судьи должны встретиться друг с другом и подготовиться к выполнению совместной работы, которая им предстоит. Они – единая команда и должны делать все возможное, чтобы укреплять это единство.

Очень важным является предыгровое совещание судей.

Вопросы, которые следует обсудить, должны включать:

1. Особые ситуации: ситуации спорного броска и процедура, технические фолы, штрафные броски, ТВ-тайм-ауты и др.
2. Взаимодействие и согласованность, особенно при одновременных свистках.
3. Попытки трехочковых бросков с игры.
4. Чувство игры.
5. Принцип «преимущества/нет преимущества».
6. Перемещения и распределение ответственности в различных игровых ситуациях.
7. Наблюдение за игрой без мяча.
8. Взаимодействие при применении командами «ловушек» и защиты прессингом.
9. Действия по окончании игрового времени периодов.
10. Решение проблем, связанных с участниками и зрителями.
11. Общие способы взаимодействия:
 - между партнерами;
 - с судьями за столиком и комиссаром.



Рис. 5

2.3 Физическая подготовка

После переодевания в судейскую форму каждый судья по-разному готовится к игре. Тем не менее, необходимо напомнить, что современная игра в баскетбол требует первоклассной физической подготовки не только от игроков, но и от судей.

Независимо от возраста и опыта судьи, физическая разминка перед игрой является необходимой. Настоятельно рекомендуются растягивающие и другие физические упражнения, для того чтобы предотвратить или по крайней мере снизить вероятность получения травмы. Также важен психологический настрой, позволяющий судье чувствовать себя комфортно и быть в полной готовности к предстоящим игровым действиям.

Необходим также высокий уровень самомотивации и энтузиазма. В такое состояние судья приводит себя сам.



Рис. 6



Рис. 7

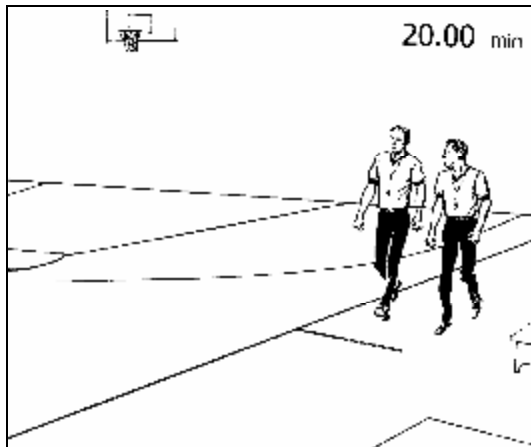

Рис. 8



Рис. 9

2.4 Обязанности перед игрой

Судьи должны вместе появиться на игровой площадке **по крайней мере за двадцать (20) минут** до начала игры и не позднее чем за пять (5) минут до начала второй половины.

Это то минимальное количество времени, которое необходимо для того, чтобы надлежащим образом проверить игровое оборудование и наблюдать за разминкой команд.

Старший судья ответственен за прием готовности игровой площадки к игре, проверку игровых часов и всего технического оборудования, а также протокола (включая лицензии игроков, если комиссар не присутствует на игре).

Он также должен выбрать игровой мяч, бывший в употреблении, и отчетливо пометить его. Как только игровой мяч определен, он не должен быть предоставлен ни одной из команд для разминки перед началом игры.

Игровой мяч должен быть в хорошем состоянии и соответствовать требованиям Правил.



Рис. 10



Рис. 11

Судьи должны занимать положения напротив секретарского столика и внимательно наблюдать за разминкой команд перед игрой и во время перерыва между половинами, а также за любыми возможными действиями, которые могут привести к порче игрового оборудования. Не должны допускаться захваты кольца игроком, которые могут привести к повреждению кольца или щита.

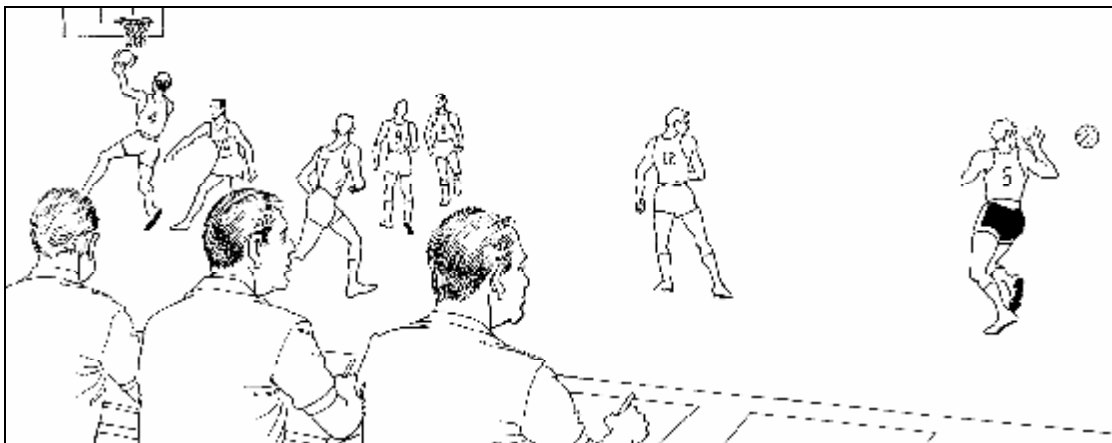
В случае если судьи замечают такое неспортивное поведение, тренер провинившейся команды должен быть немедленно предупрежден. Если подобное действие повторяется, технический фол фиксируется провинившемуся игроку.

Старший судья также должен проконтролировать, чтобы секретарь правильно подготовил протокол, а также обеспечить, чтобы **за десять (10) минут до начала игры** тренеры подтвердили свои согласия с фамилиями и соответствующими номерами членов команд и фамилиями тренеров, подписали протокол и отметили стартовые пятерки.



Рис. 12



Рис. 13

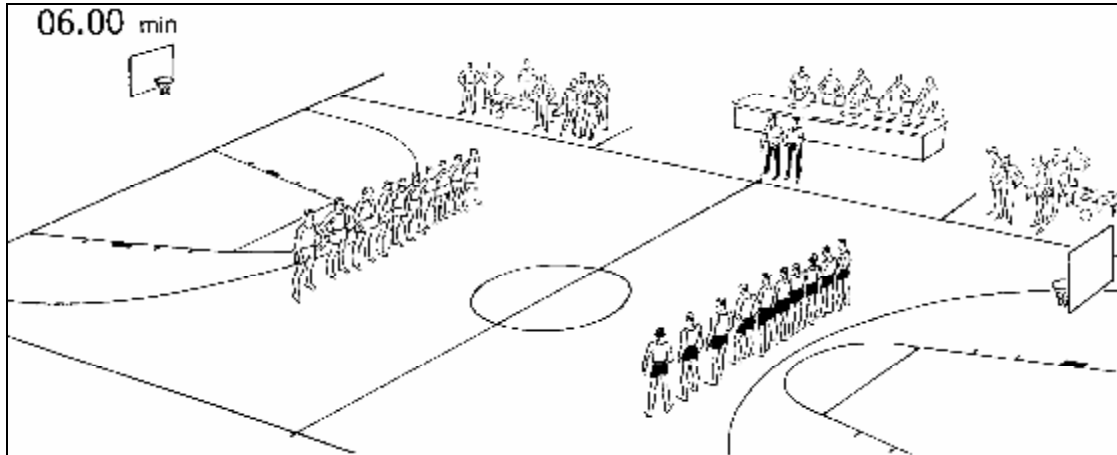

Рис. 14

Ныне обычной практикой является представление игроков, тренеров и судей зрителям.

Когда такое предыгровое представление имеет место, рекомендуется, чтобы оно начиналось за шесть (6) минут до начала игры. В этот момент судьи должны подойти к секретарскому столу, а старший судья должен дать свисток и проконтролировать, чтобы все игроки закончили разминку и немедленно вернулись в зоны скамеек своих команд.

Как только все игроки, тренеры и судьи представлены зрителям, старший судья дает свисток и жестом демонстрирует, что до начала игры остается три (3) минуты. Теперь игроки могут приступить к заключительной фазе предыгровой разминки (Рис. 13).

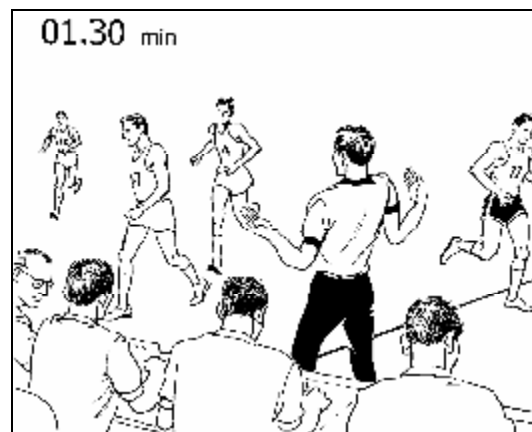
За полторы (1:30) минуты до начала игры старший судья дает свисток и контролирует, чтобы все игроки закончили разминку и немедленно вернулись в зоны скамеек своих команд (Рис. 14).



Рис. 15



Рис. 16



Рис. 17

Старший судья должен убедиться, что все готовы к началу игры и никто из игроков не имеет запрещенных предметов экипировки.

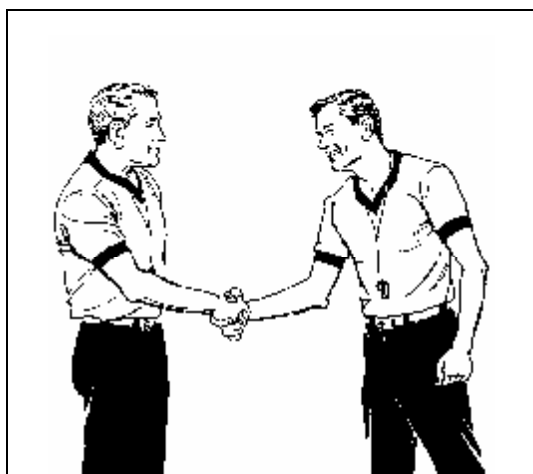
Требуется, чтобы старший судья знал, кто является капитаном каждой из команд на площадке. Рукопожатия являются обычной практикой. Четко определяя обоих капитанов на площадке, судья оказывает помощь своему партнеру.

3 Начало периода

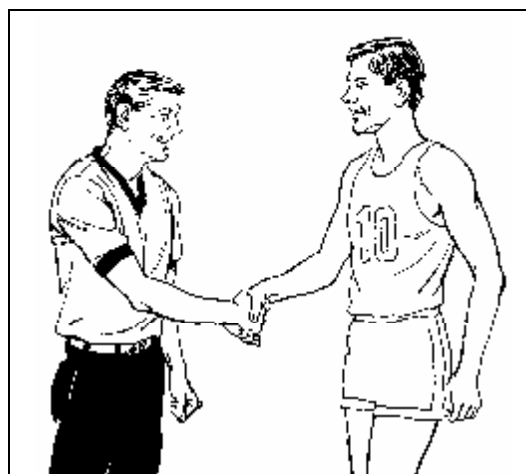

Рис. 18



Рис. 19

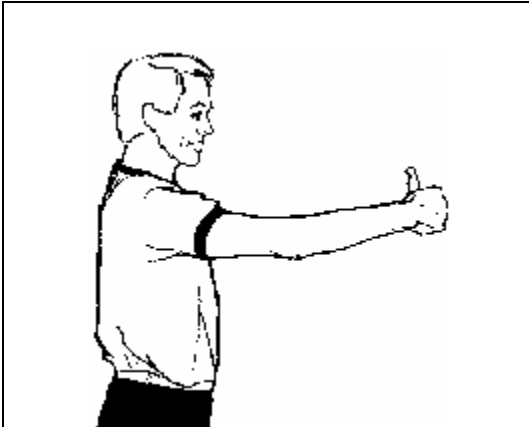

Рис. 20

3.1 Процедура перед началом периода

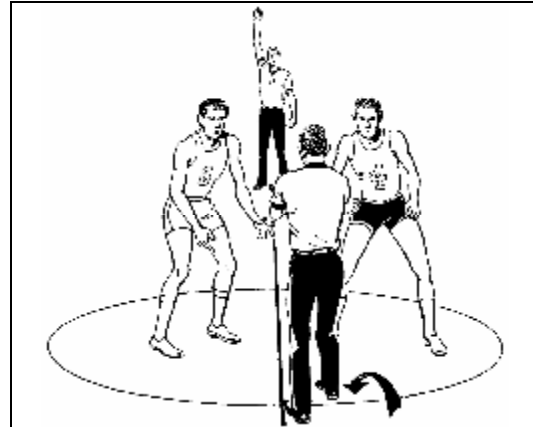
Прежде чем войти в центральный круг для проведения розыгрыша спорного броска в начале первого периода и перед проведением вбрасывания в начале всех других периодов, старший судья должен проверить готовность к работе своего партнера, а также через него проверить готовность к работе всех судей за столиком. Это должно быть подтверждено жестом «большой палец вверх». Старший судья должен задержать выполнение начального подбрасывания мяча или проведение вбрасывания до тех пор, пока не будет полностью уверен в том, что все в порядке.

В начале первого периода судья занимает положение рядом с центральной линией у боковой линии, ближайшей к секретарскому столику. В данный момент он является свободным судьей. Это означает, что он не участвует в проведении розыгрыша спорного броска, но должен быть готов быстро перемещаться впереди игры после того, как мяч отбит.

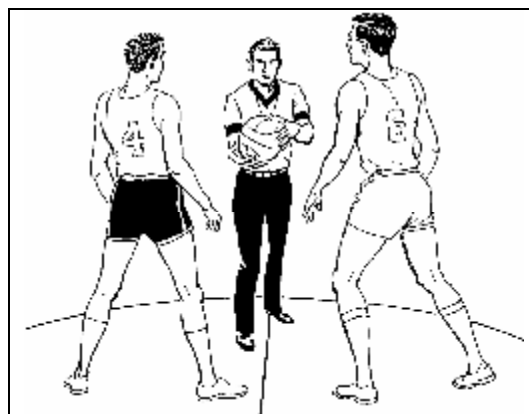
Старший судья располагается на дальней стороне лицом к секретарскому столику и готов войти в центральный круг для того, чтобы выполнить начальное подбрасывание мяча в начале первого периода.

Для проведения вбрасывания в начале всех других периодов старший судья должен занять положение у продолжения центральной линии напротив секретарского столика, находясь со стороны тыловой зоны от игрока, выполняющего вбрасывание. Игрок, выполняющий вбрасывание, должен расположить ноги по обе стороны от продолжения центральной линии. Судья должен занять положение у противоположной боковой линии напротив линии штрафного броска в передовой зоне команды, выполняющей вбрасывание, таким образом, чтобы держать всех игроков «внутри коробочки».

Перемещения старшего судьи и судьи после вбрасывания в начале всех других периодов, кроме первого, указаны в Ст. 5.2.



Рис. 21



Рис. 22

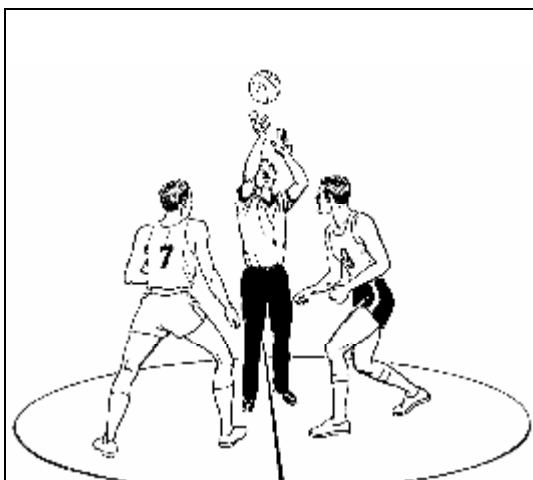

Рис. 23



Рис. 24

3.2 Начальное подбрасывание мяча

Прежде чем подбросить мяч, старший судья должен убедиться, что оба игрока готовы и что их стопы располагаются внутри той половины центрального круга, которая ближе к их собственной корзине, при этом чтобы одна стопа находилась рядом с центральной линией.

Мяч должен быть подброшен вертикально вверх между двумя (2) игроками соперничающих команд на высоту большую, чем любой из них может достать в прыжке.

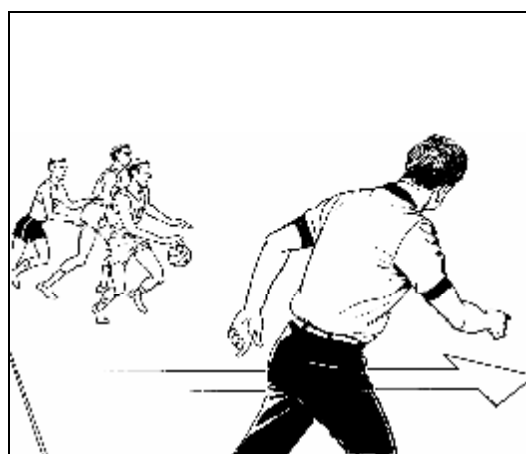
После выполнения подбрасывания мяча рекомендуется, чтобы старший судья оставался неподвижным, ожидая, в каком направлении будет развиваться игра, до тех пор пока мяч и игроки не покинут круга.

Ему не следует пытаться отходить назад при выпуске мяча из рук, поскольку это может повлиять на точность подбрасывания.

Судья должен убедиться, что отбивание было правильным, т.е. что мяч достиг своей наивысшей точки прежде, чем был отбит, а также что действия восьми (8) непрывавших игроков были согласно требованиям Правил.

Как только мяч отбит первым касанием, судья демонстрирует жест на включение игровых часов и перемещается в направлении игры впереди мяча с тем, чтобы занять позицию ведущего судьи.



Рис. 25



Рис. 26

3.3 Перемещения судей

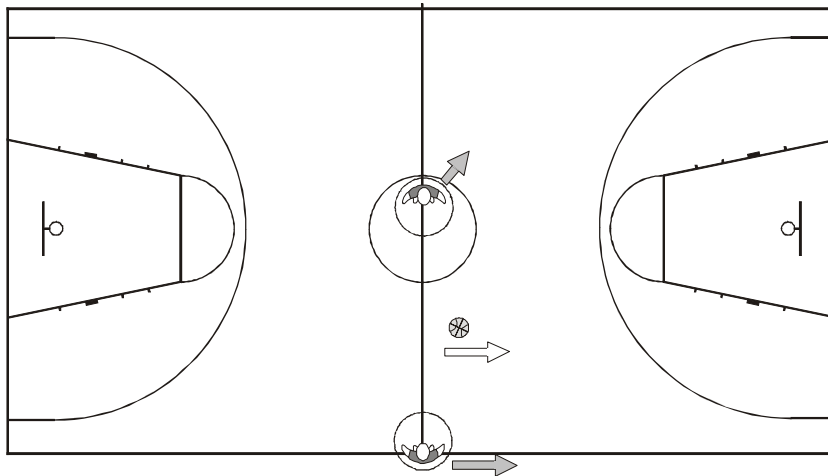
Когда мяч отбит вправо от свободного судьи, он перемещается впереди игры в том же направлении, что и мяч, и продолжает движение к лицевой линии, занимая свою позицию в качестве ведущего судьи (Рис. 25 и Рис. 26).

Старший судья, выполнивший подбрасывание мяча, сохраняет свое положение в круге, наблюдая за игрой. Когда игра перемещается от середины площадки, он занимает позицию ведомого судьи вдоль боковой линии (Рис. 26).

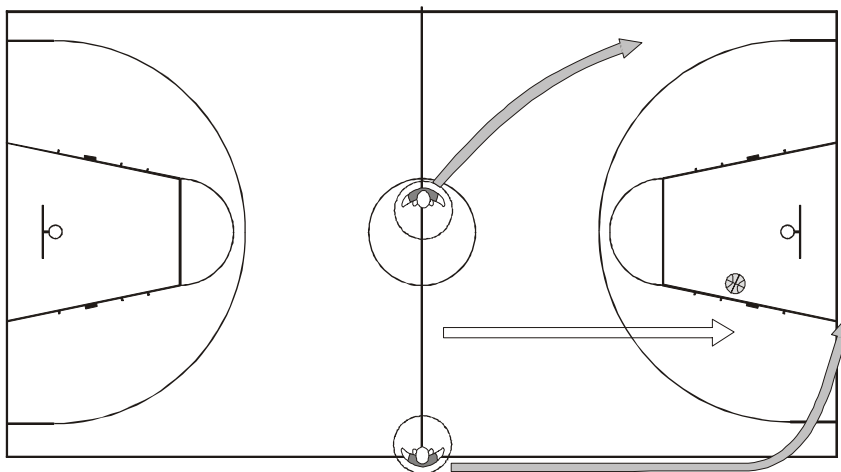
Каждый раз, когда происходит смена командного контроля над мячом и игра изменяет направление, оба судьи должны регулировать свои перемещения. Они сохраняют свои зоны ответственности за те же самые линии, причем ведомый судья становится новым ведущим судьей, а ведущий судья – новым ведомым судьей.



Рис. 27



Рис. 28

Когда мяч отбит влево от свободного судьи, он перемещается впереди игры в том же направлении, что и мяч, и продолжает движение к лицевой линии, занимая свою позицию в качестве ведущего судьи (Рис. 27 и Рис. 28).

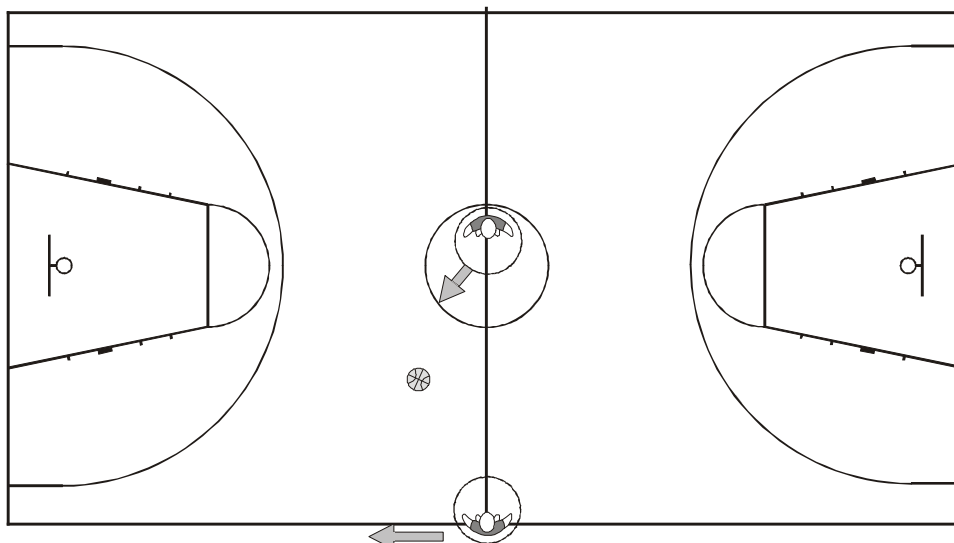
Старший судья, выполнивший подбрасывание мяча, должен на мгновение задержаться на своей позиции. Это позволит старшему судье, не пересекаясь на пути с игроками, переместиться через площадку по направлению к секретарскому столику и занять позицию ведомого судьи (Рис. 28).

4 Расположение судей и зоны ответственности

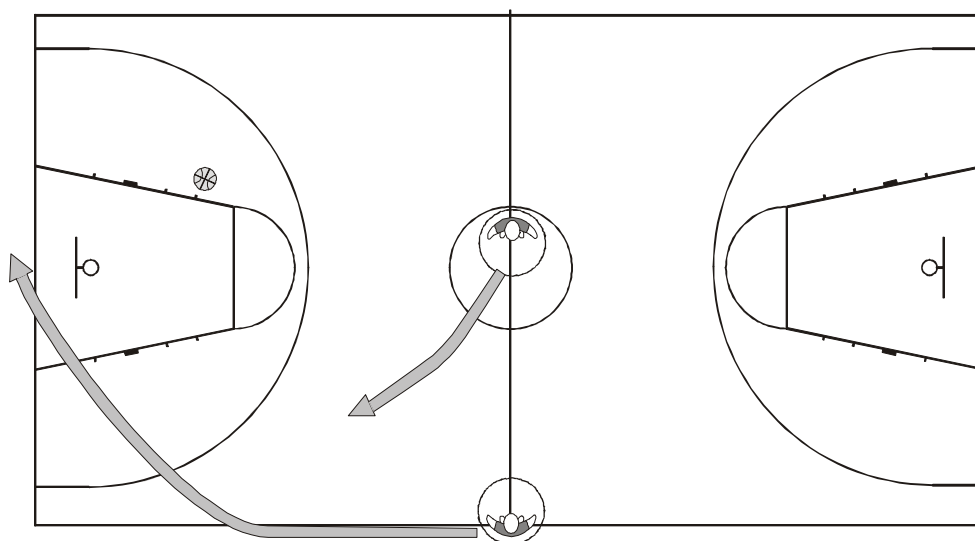

Рис. 29

4.1 Техника судейства

Глаза судей должны постоянно двигаться для того, чтобы попытаться охватить всю площадку, всегда зная, где располагаются все десять (10) игроков.

В зависимости от положения мяча, один из судей должен наблюдать за игровым действием без мяча.

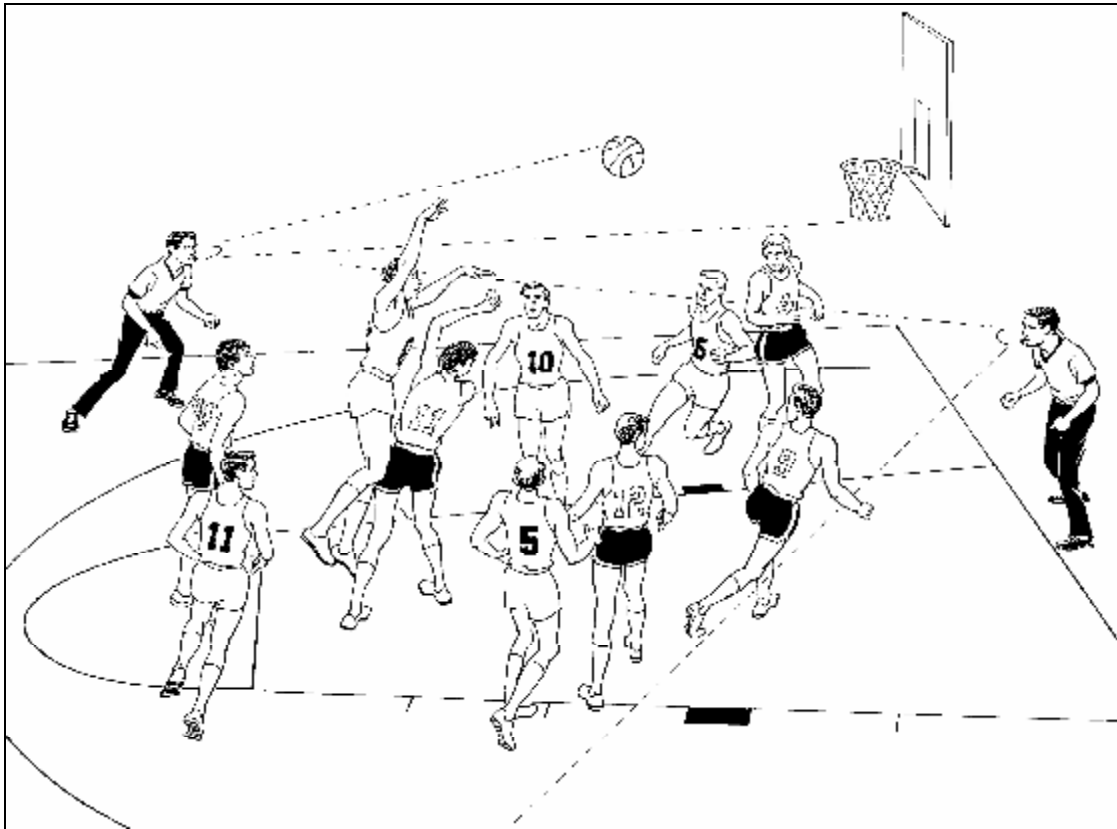
Знать, где находится мяч – это не то же самое, что смотреть на мяч.

Каждый раз, когда оба судьи дают свистки одновременно, **обычно ближайший к игровому действию судья принимает решение**. Установление визуальной связи друг с другом поможет избежать двух различающихся решений. Каждый раз, когда оба судьи дают свистки при фоле, им не следует сразу же совершать перемещение к секретарскому столику для выполнения процедуры показа жестов. Каждый судья должен знать, какое решение принял его партнер, чтобы решения не отличались друг от друга.

Не существует различия между старшим судьей и судьей, когда они принимают решения по фолам или нарушениям. Более молодые или менее опытные судьи имеют столько же полномочий при принятии решений, как и их многоопытные коллеги. Взаимодействие и согласованность являются крайне необходимыми. Судьи устанавливают свои стандарты при выполнении ими своих обязанностей на площадке.



Рис. 30

4.2 Распределение зон ответственности на площадке

Современное судейство требует от обоих судей четкого взаимодействия друг с другом, когда один судья несет ответственность за наблюдение за игрой вокруг мяча, а другой – за игрой без мяча.

Для того чтобы достичь наилучшего наблюдения за игрой, оба судьи должны стараться занимать наиболее выгодные позиции для оценки игрового действия, используя **в качестве инструкции** систему механики, изложенную в данном Руководстве.

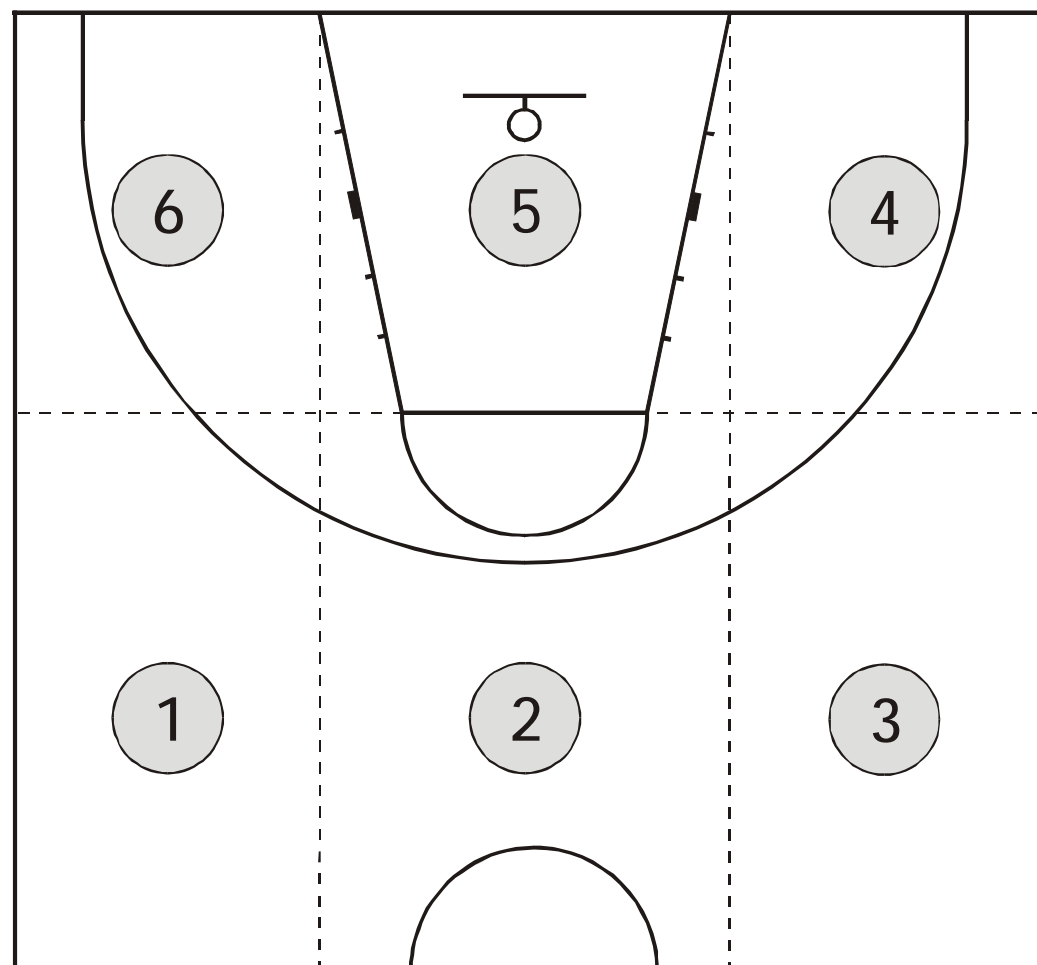
Для наглядности понимания этого каждая половина площадки схематично разбита на прямоугольники с 1-го по 6-ой (Рис. 30).

Сначала мы разберем положения ведомого судьи относительно мяча, указывая случаи, когда он главным образом ответственен за наблюдение за игрой вокруг мяча и без мяча, а также остановимся на понимании некоторых конкретных моментов техники судейства.

Затем анализируются положения ведущего судьи и зоны его ответственности.

В заключительном разделе рассматриваются работа обоих судей и их соответствующие зоны наблюдения и обязанности.

4.3 Ведомый судья – расположение и зоны ответственности

При нормальных обстоятельствах ведомый судья должен находиться позади игры. Он должен занимать положение чуть сзади и слева от мяча приблизительно в трех (3) – пяти (5) метрах.

На Рис. 31 и Рис. 32 мяч находится в прямоугольнике 1. Ведомый судья ответственен за наблюдение за игрой вокруг мяча, особенно за игроком, который ведет, бросает или передает мяч, а также за защитником или защитниками, опекающими его. Когда мяч находится в этой области площадки, ведомый судья главным образом ответственен за наблюдение за игрой вокруг мяча.

На Рис. 33 и Рис. 34, когда мяч находится в прямоугольнике 2, ведомый судья снова ответственен за игру вокруг мяча.

На Рис. 35 мяч находится в прямоугольнике 3 далеко справа от ведомого судьи. Снова он главным образом ответственен за наблюдение за игрой вокруг мяча. Однако в данной ситуации ему необходимо занять наилучшую позицию для наблюдения за игровым действием, а также следует принимать решения при выходе мяча за пределы площадки за боковую линию справа от него.

На Рис. 36 мяч находится в прямоугольнике 3 рядом с трехочковой линией. В большинстве случаев мяч будет перемещаться в прямоугольники 4 и 5 при броске, передаче или ведении. **Для того чтобы предвидеть данное игровое действие, ведомый судья должен ожидать возможное перемещение мяча влево от себя с тем, чтобы наблюдать за игрой без мяча.**

Иногда ему может понадобиться помощь ведущего судьи при наблюдении за попыткой трехочкового броска с игры, особенно когда защитник закрывает собой угол обзора. Если попытка трехочкового броска с игры выполняется игроком напротив линии штрафного броска на границе прямоугольников 3 и 4, тогда ведомый судья несет ответственность за эту попытку.

Ведомый судья не несет непосредственной ответственности за лицевую линию или боковую линию справа от него, но могут иметь место случаи, когда от него потребуется оказать помощь своему партнеру при определении направления последующего вбрасывания при выходе мяча за пределы площадки.



Рис. 31



Рис. 32

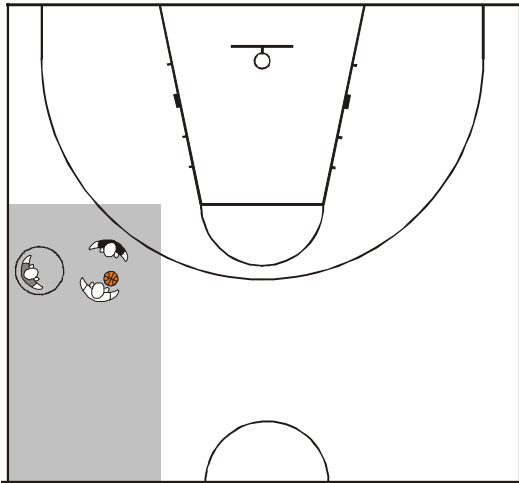

Рис. 33

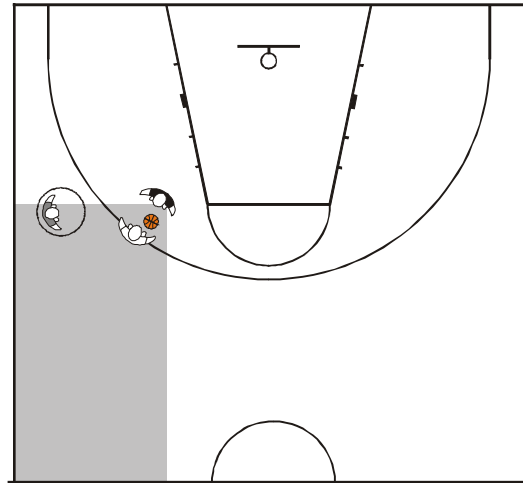

Рис. 34

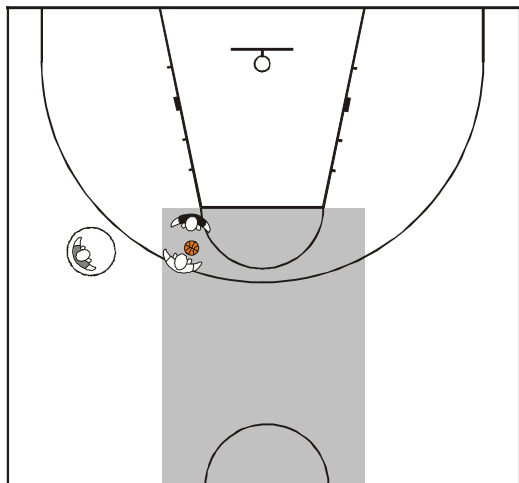

Рис. 35

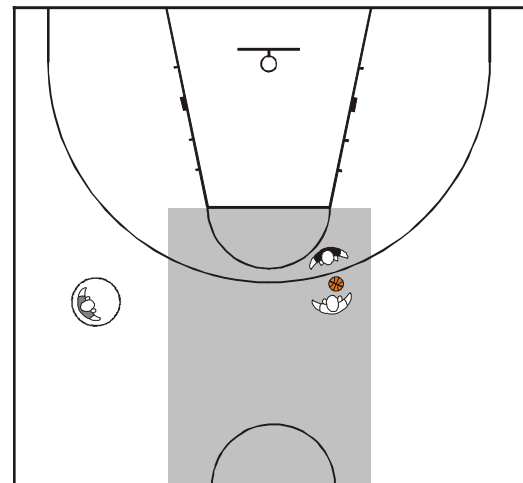

Рис. 36

Положение ведомого судьи

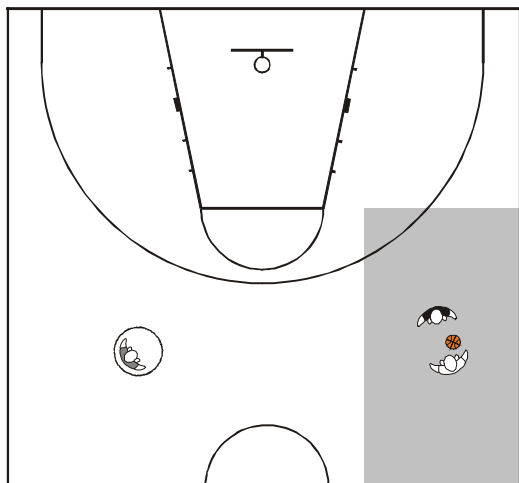
Когда мяч находится в прямоугольнике 4 в дальнем углу справа (Рис. 37 и Рис. 38) между воображаемым продолжением линии штрафного броска и лицевой линией, ведомый судья не несет ответственности за мяч и игру вокруг него.

Его основная задача – наблюдать за ситуациями без мяча.

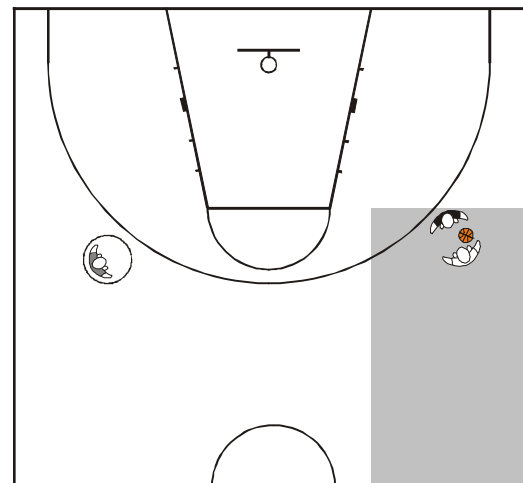
Основной зоной его ответственности является игра внизу ограниченной зоны на слабой стороне (т.е. стороне, на которой не находится мяч), где ему следует обращать особое внимание на возможные ситуации неправильной постановки заслонов.

Необходимо запомнить важный принцип: ведомый судья должен перемещаться вперед приблизительно до воображаемого продолжения линии штрафного броска, когда мяч перемещается по направлению к корзине или лицевой линии при передаче, введении или броске, для того чтобы лучше видеть пространство между игроками.

На Рис. 39 и Рис. 40 мяч находится в ограниченной зоне (прямоугольник 5). Только в этом случае оба судьи будут наблюдать за игрой вокруг мяча, особенно в ситуациях бросков.

Ведомый судья несет ответственность за полет мяча, наблюдая за тем, попал ли мяч в корзину или нет, а также за возможными нарушениями при игре выше уровня кольца в нападении или защите. Также его обязанность – быть особенно внимательным в ситуациях борьбы за подбор, обращая особое внимание на игроков, находящихся на периметре, которые могут попытаться овладеть мячом из невыгодных позиций.

На Рис. 41 мяч находится в прямоугольнике 6 в зоне двухочковых бросков с игры. Ведомый судья главным образом ответственен за мяч. Однако если мяч переходит к корзине (особенно вдоль лицевой линии), ведущий судья принимает на себя ответственность за игру вокруг мяча. Он должен обращать особое внимание на игру вверху и внизу ограниченной зоны.

На Рис. 42 мяч по-прежнему находится в прямоугольнике 6 и в зоне трехочковых бросков с игры. Ведомый судья наблюдает за мячом и игрой вокруг него, особенно при выполнении броска с игры.

Ведомый судья также ответственен за определение направления последующего вбрасывания после выхода мяча за пределы площадки за ближайшую боковую линию слева от него.

Постоянное и тесное сотрудничество между обоими судьями является крайне важным. Особенно это относится к ситуациям, когда мяч находится в прямоугольнике 6. Настоятельно рекомендуется, чтобы каждый раз, когда мяч переходит в новую зону (согласно прямоугольникам) и происходит смена ответственности за наблюдение за игрой вокруг мяча, ведомый судья всегда знал положение своего партнера.



Рис. 37



Рис. 38

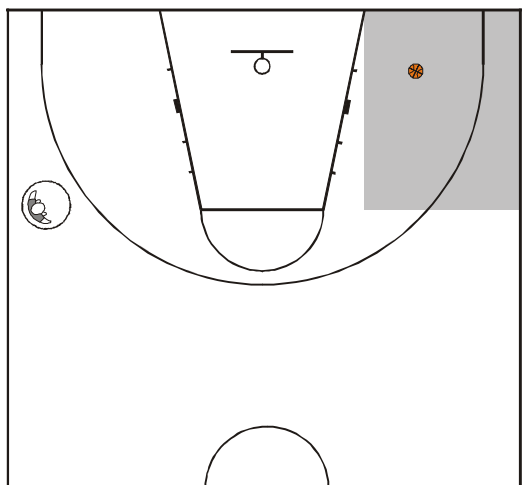

Рис. 39

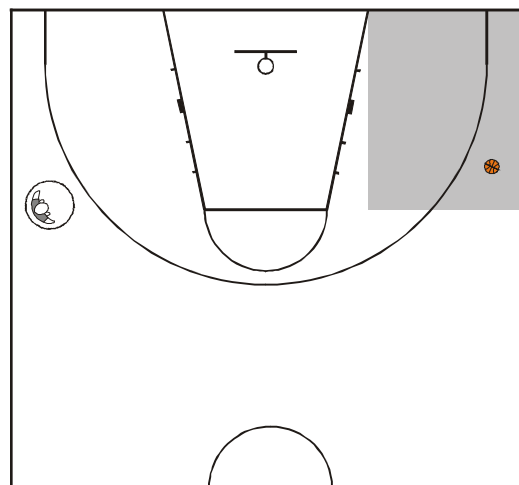

Рис. 40

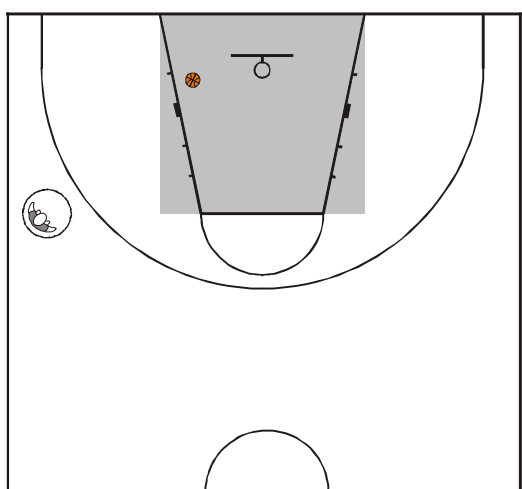

Рис. 41

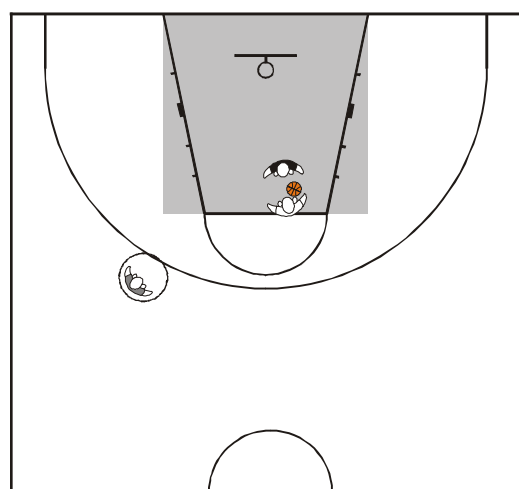

Рис. 42

Положение ведомого судьи

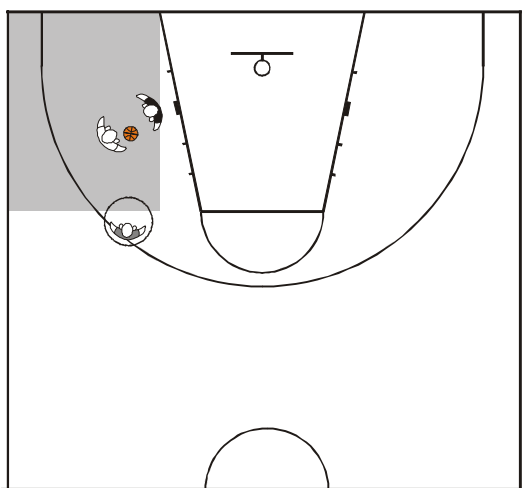
Рис. 43

Ведомый судья ответственен за наблюдение за игрой вокруг мяча, когда мяч находится в затемненных зонах (Рис. 43). Более затемненная зона указывает зону обоюдной ответственности вместе с ведущим судьей.

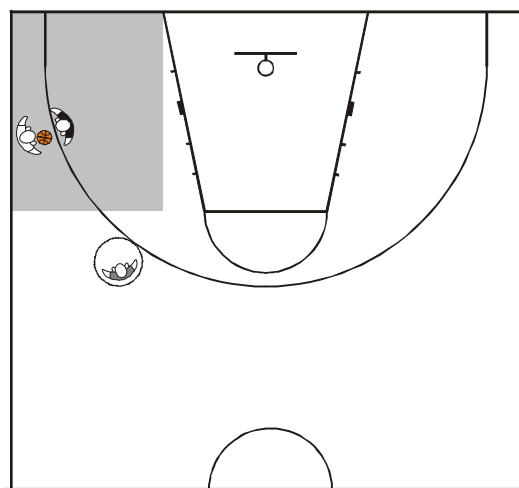
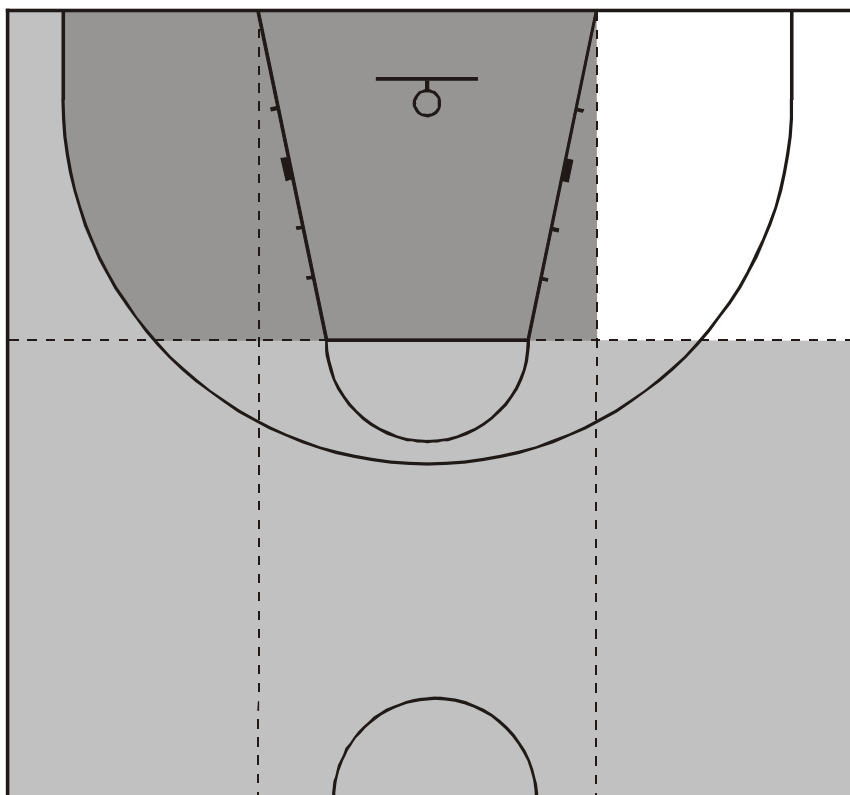
Основные обязанности ведомого судьи включают:

1. Попытки двухочковых и трехочковых бросков с игры, включая принятие решения об истечении игрового времени периода или дополнительного периода либо нарушении правила двадцати четырех секунд.
2. Возможные нарушения при игре выше уровня кольца.
3. Ситуации борьбы за подбор, особенно ситуации подбора через спину соперника.
4. Постановка заслонов как при игре вокруг мяча, так и при игре без мяча.
5. Неправильная игра руками.
6. Игра внизу ограниченной зоны, особенно на слабой стороне (т.е. стороне, на которой не находится мяч).
7. Фолы вне зоны контроля ведущего судьи.
8. Пробежки (ведомый судья имеет наилучший угол обзора).
9. Контроль показаний устройства двадцати четырех секунд.
10. Наблюдение за игрой без мяча, когда мяч находится в незатемненной зоне.

Принципы механики для запоминания:

1. Ведомый судья всегда **должен** перемещаться при перемещении мяча.
2. Принцип «внутри коробочки» – т.е. держать всех игроков в поле зрения между двумя (2) судьями.
3. Перемещайтесь вниз до воображаемого продолжения линии штрафного броска, когда мяч пересекает его при броске, передаче или ведении.
4. **Ищите пространство** между игроками.



4.4 Ведомый судья – практические советы

1. Когда игра перемещается вперед по площадке, занимайте положение чуть сзади и обычно слева (хотя иногда и справа) от мяча приблизительно в трех (3) – пяти (5) метрах и ищите пространство между игроками. Это поможет Вам сохранить широкий угол обзора игры и улучшить наблюдение за площадкой.
2. Вы ответственны за боковую линию слева от Вас, центральную линию (возможные нарушения возвращения мяча из передовой зоны в тыловую) и контроль показаний устройства двадцати четырех секунд. Обращайте особое внимание на показания устройства двадцати четырех секунд каждый раз, когда мяч выходит за пределы площадки.
3. Проинформируйте команды о количестве оставшихся секунд, если во время вбрасывания в своей тыловой зоне у нападающей команды остается менее восьми (8) секунд для того, чтобы перевести мяч в передовую зону.
4. **Если мяч перемещается вперед по площадке далеко справа от Вас и игрок, который ведет его, плотно опекается соперником, Вы должны переместиться настолько близко к мячу, насколько необходимо для того, чтобы наилучшим образом наблюдать за игроком.** Затем Вы возвращаетесь в обычную позицию ведомого судьи, как только ситуация позволяет Вам это сделать.
5. Вы главным образом ответственны за полет мяча во всех ситуациях бросков, включая возможные нарушения при игре выше уровня кольца. Наблюдайте за стопами игрока, выполняющего бросок, при определении статуса попытки трехочкового броска с игры, особенно когда бросок выполняется вблизи трехочковой линии. Убедитесь, что Вы наблюдаете пространство между игроками, для того чтобы определить их ответственность в случае любого возможного контакта.
6. **Каждый раз, когда мяч перемещается** по направлению к лицевой линии или корзине при броске, ведении или передаче, **Вы также должны переместиться** (но не далее воображаемого продолжения линии штрафного броска). Это позволит Вам оказывать помощь своему партнеру, особенно в ситуациях борьбы за подбор, когда игрок незаконно пытается овладеть мячом через спину соперника.
7. Каждый раз, когда происходит передача мяча или выполняется бросок с игры, наблюдайте за действиями защитника прежде, чем посмотреть на мяч.
8. Когда Ваш партнер просит о помощи при выходе мяча за пределы площадки, будьте готовы оказать ее немедленно. Установите способ передачи информации (условный сигнал) в подобных ситуациях во время своего предыгрового совещания.
9. При переходе из позиции ведомого судьи в позицию ведущего судьи не отворачивайтесь от игры, глядя вперед. Постоянно сосредотачивайте свой взгляд на игре и игроках, ведя наблюдение поворотом головы через плечо.
10. Когда Вы ответственны за наблюдение за игрой вокруг мяча (особенно в ситуациях единоборства игрока против игрока), ищите пространство между игроками.

«Перемещайтесь туда, куда необходимо переместиться, чтобы увидеть то, что необходимо увидеть».

4.5 Ведущий судья – расположение и зоны ответственности

При нормальных обстоятельствах ведущий судья должен находиться впереди игры. Он должен достигать лицевой линии настолько быстро, насколько возможно, позволяя игре развиваться ему навстречу. **Ведущий судья всегда должен находиться в движении.**

Достигнув лицевой линии, он обычно перемещается в пределах между трехочковой линией слева от него и **не далее** края ограниченной зоны справа от него. Нет никакой необходимости перемещаться сверх этих пределов.

В **большинстве** ситуаций судьи **должны** использовать принцип «**внутри коробочки**», всегда контролируя, чтобы все десять (10) игроков находились в поле зрения **между** ними. Судьи **необязательно** всегда должны находиться друг напротив друга по диагонали.

На Рис. 44 и Рис. 45 мяч находится в прямоугольнике 1. Ведущий судья располагается таким образом, чтобы десять (10) игроков находились в поле зрения между ним и его партнером. Его основной обязанностью является игра без мяча. Ему следует обращать особое внимание на любые возможные ситуации неправильной постановки заслонов.

На Рис. 46 и Рис. 47 мяч находится в прямоугольнике 2. Снова ведущий судья главным образом ответственен за наблюдение за игрой без мяча. Развернув свои бедра в сторону игры (стопы вдоль лицевой линии), он сможет ожидать любые возможные перемещения мяча по направлению к корзине.

Когда мяч находится в прямоугольнике 3 (Рис. 48 и Рис. 49), ведущий судья снова наблюдает за игрой без мяча. Он всегда должен знать, где находится мяч, для того чтобы в случае необходимости оказать помощь своему партнеру при выполнении попытки трехочкового броска с игры. Нет никакой необходимости перемещаться за трехочковую линию слева от него. Когда мяч находится в прямоугольнике 3, ведущий судья наблюдает за игроками внизу ограниченной зоны.

Современная игра не исключает контактов между игроками, в том числе и в позициях центровых внизу ограниченной зоны. Обязанностью ведущего судьи является обеспечивать, чтобы такие контакты не становились чрезмерными и грубыми, в результате чего игра может выйти из-под контроля. Когда игрок пытается занять свободное место на площадке, но ему незаконно мешают это сделать – это является фолом.

На всех приведенных рисунках, где мяч находится в прямоугольниках 1, 2 и 3 между центральной линией и воображаемым продолжением линии штрафного броска, ведущий судья держит всех игроков «**внутри коробочки**» и главным образом ответственен за наблюдение за игрой без мяча.



Рис. 44



Рис. 45

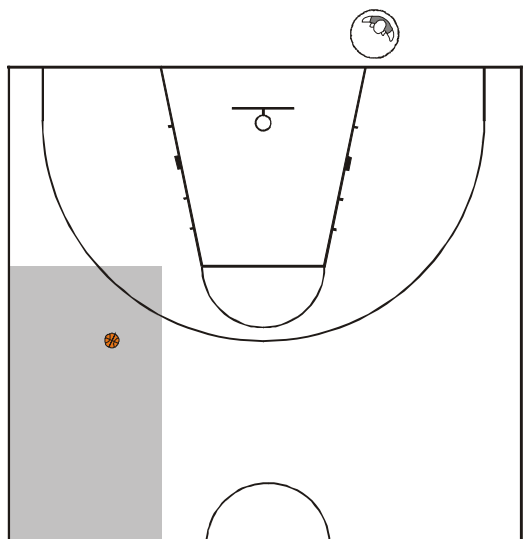

Рис. 46

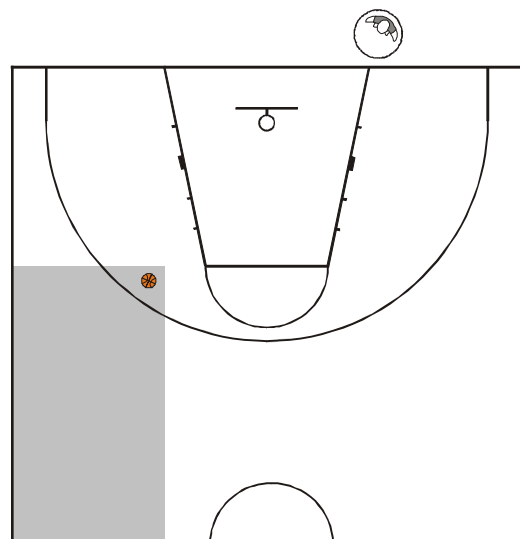

Рис. 47

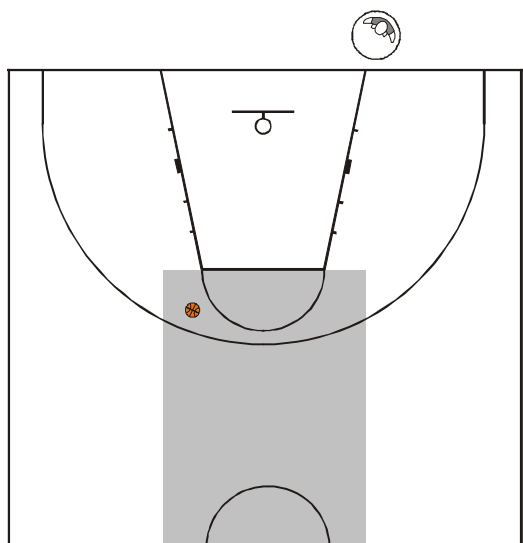

Рис. 48

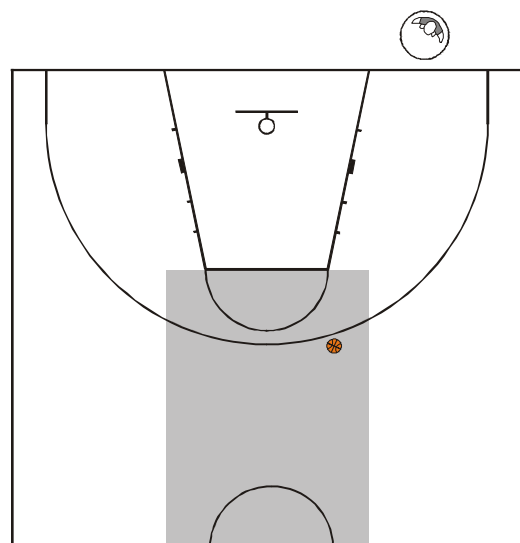

Рис. 49

Положение ведущего судьи

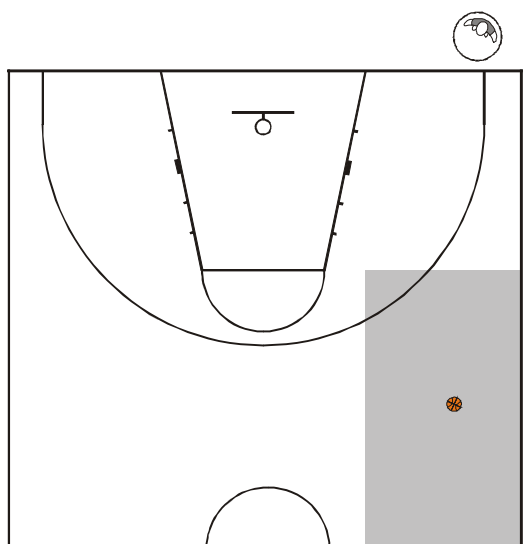
На Рис. 50 и Рис. 51 мяч находится в прямоугольнике 4. Теперь ведущий судья занимает положение, развернув свои бедра в сторону игры (площадки), и ответственен за игру непосредственно вокруг мяча.

Ему не следует перемещаться за трехочковую линию слева от него.

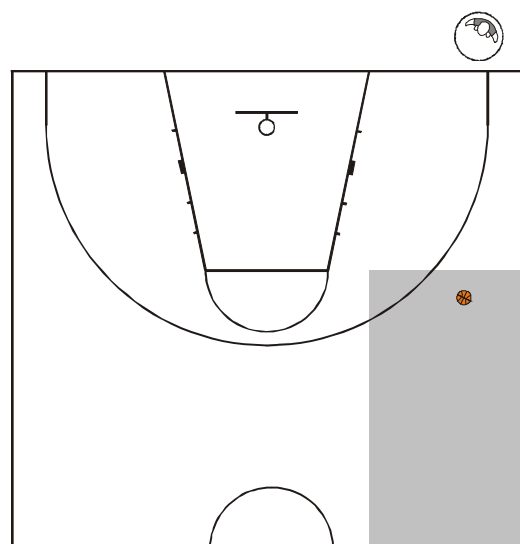
Здесь он также будет находиться в хорошей позиции для того, чтобы принять решение при выходе мяча за пределы площадки за боковую линию слева от него. Кроме того, он сможет показать своему партнеру, когда выполняется попытка трехочкового броска с игры из этой зоны.

Несмотря на то, что он ответственен за наблюдение за игрой вокруг мяча, его другой обязанностью является наблюдение за игроками внизу ограниченной зоны на стороне мяча, когда мяч находится в прямоугольнике 4.

Когда мяч перемещается в ограниченную зону в прямоугольнике 5 (Рис. 52 и Рис. 53), ведущий судья наблюдает за игрой непосредственно вокруг мяча.

Ему следует наблюдать за защитником во всех ситуациях бросков или ситуациях единоборств игрока против игрока.

Как ведущий судья, ближайший к игровому действию, он находится в наилучшей позиции для принятия решения во всех ситуациях контактов между игроком, выполняющим бросок, и защитником, опекающим его. Случайный контакт следует проигнорировать, особенно в тех случаях, когда игрок совершает проход к корзине и забрасывает мяч с игры. Наблюдать за полетом мяча – не его обязанность.

На Рис. 54, когда мяч находится внутри зоны двухочковых бросков с игры в прямоугольнике 6, ведущий судья перемещается ближе для того, чтобы наблюдать за игрой вокруг мяча, но его бедра всегда должны быть развернуты в сторону игры (площадки).

Ему нет необходимости перемещаться за край ограниченной зоны справа от него.

Однако когда мяч находится в зоне трехочковых бросков с игры в прямоугольнике 6 (Рис. 55), ведущий судья главным образом ответственен за наблюдение за игрой без мяча. В частности, он наблюдает за игрой внизу ограниченной зоны, а также за всеми остальными игроками без мяча, особенно в ситуациях постановки заслонов.

Ведущий судья ответственен за наблюдение за игрой вокруг мяча, когда мяч находится в прямоугольниках 4 и 5. Он также ответственен за прямоугольник 6, когда мяч находится внизу ограниченной зоны или игрок с мячом перемещается к корзине, совершая проход. Ведущему судье следует оценивать действия защитника, когда нападающий с мячом в этих зонах выполняет бросок с игры или ведет мяч.



Рис. 50



Рис. 51

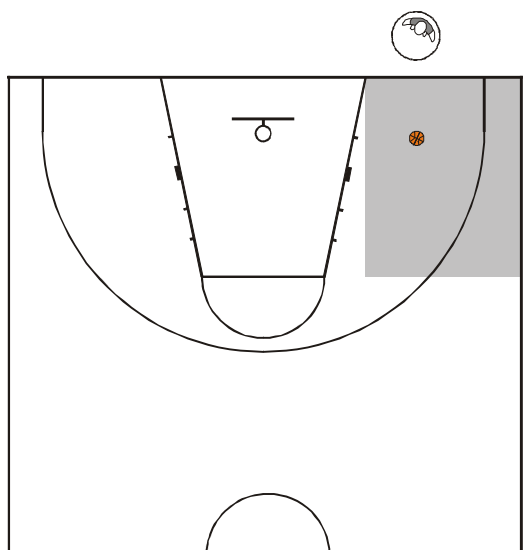

Рис. 52

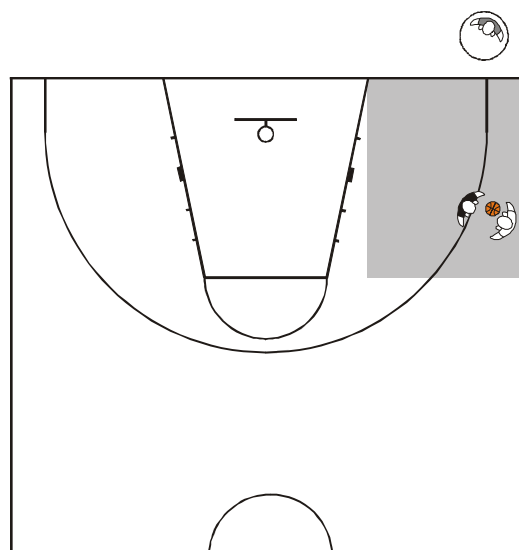

Рис. 53

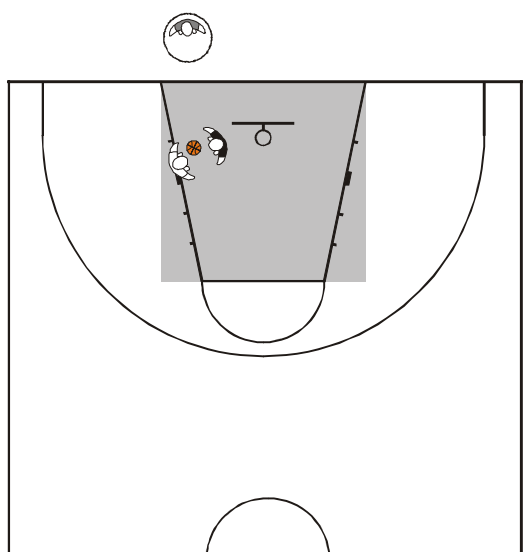

Рис. 54

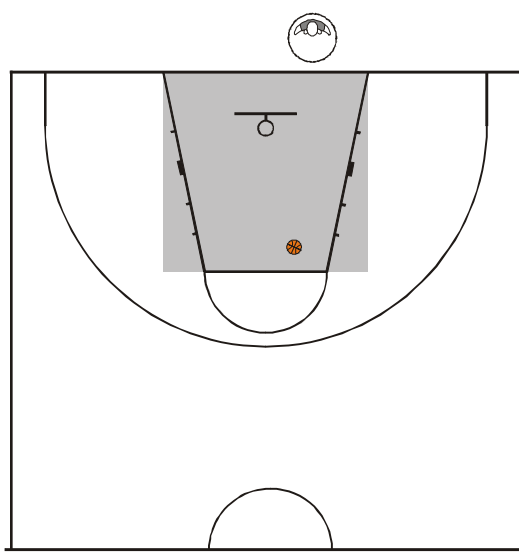

Рис. 55

Положение ведущего судьи

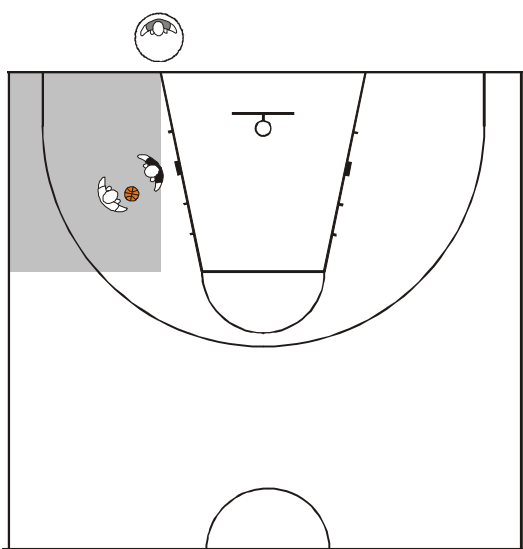

Рис. 56

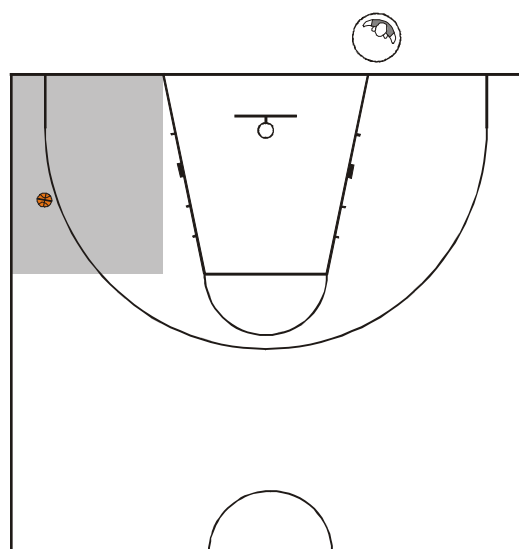
Ведущий судья ответственен за наблюдение за игрой вокруг мяча, когда мяч находится в затемненных зонах (Рис. 56). Более затемненная зона указывает зону обоюдной ответственности вместе с ведомым судьей.

Основные обязанности ведущего судьи включают:

1. Игра без мяча.
2. Игра под корзиной.
3. Фолы в стороне от ведомого судьи.
4. Проходы к корзине со стороны ведущего судьи.

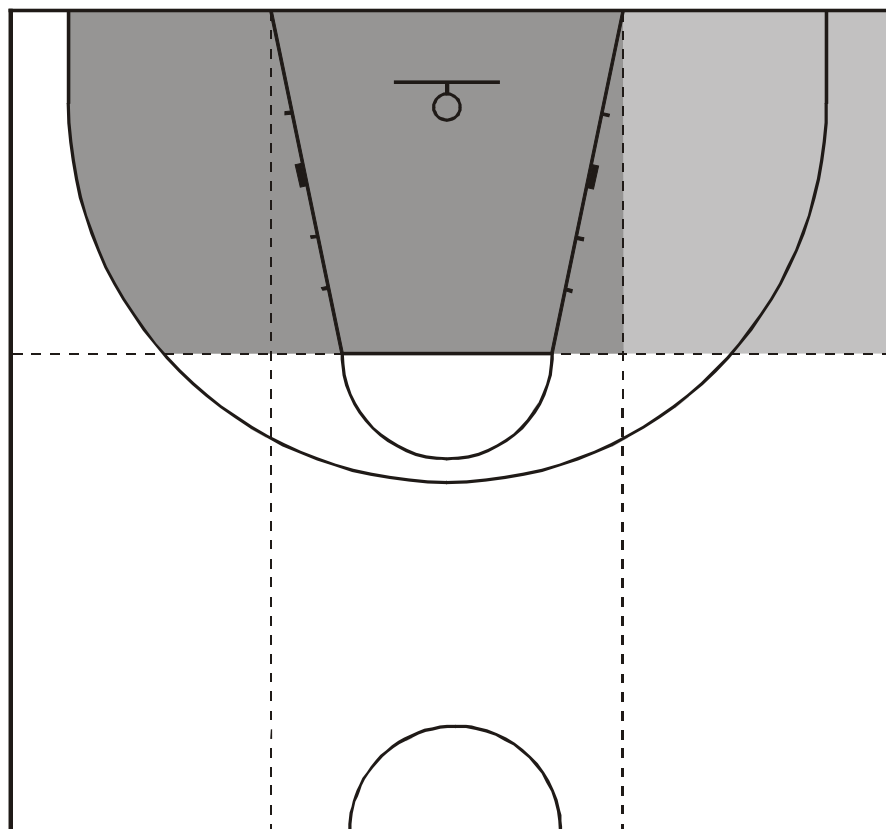
Принципы механики для запоминания:

1. **Всегда** перемещайтесь при перемещении мяча.
2. Держите всех игроков «внутри коробочки» в поле зрения между судьями.
3. Ищите пространство между игроками.
4. Отходите назад от лицевой линии для того, чтобы получить более широкий угол обзора.



4.6 Ведущий судья – практические советы

1. Вы должны достигать лицевой линии настолько быстро, насколько возможно, позволяя игре развиваться Вам навстречу. Постоянно находитесь в движении. Стремитесь занимать наилучшую позицию.

Всегда знайте, где находится мяч, даже когда Вы главным образом наблюдаете за игрой без мяча.

2. Вы ответственны за лицевую линию и боковую линию слева от Вас. Будьте готовы оказать помощь партнеру в ситуациях, связанных с контролем показаний устройства двадцати четырех секунд.
3. Будьте готовы оказать помощь своему партнеру при попытках трехочковых бросков с игры, особенно когда мяч находится в прямоугольнике 4.

Всегда поддерживайте визуальную связь со своим партнером.

4. Обращайте особое внимание на игру центровых и на то, какой физический контакт Вы допускаете. Любая грубая игра подпадает под Вашу ответственность, и Вы должны наказывать ее. Держите под контролем ситуации, когда игрок пытается занять свободное место на площадке, но соперник незаконно мешает ему сделать это.

5. Старайтесь отходить назад от лицевой линии, занимая позицию «в глубину» (до 2 метров, если возможно), для того чтобы получить наилучший угол обзора. Более широкий угол обзора позволит Вам больше видеть и, следовательно, принимать наилучшие решения. Для того чтобы достичь этого, Вы должны **постоянно** находиться в движении. Перемещайтесь к корзине, когда мяч переходит из прямоугольника 4 в прямоугольники 5 и 6. Наблюдайте за началом и окончанием прохода к корзине.

6. По окончании игрового времени периода или дополнительного периода не показывайте жестом, должно ли засчитываться попадание с игры или нет. Это является непосредственной обязанностью ведомого судьи.

7. Избегайте наказывать случайный контакт, который не оказывает влияния на игру, особенно в тех случаях, когда игрок совершает проход к корзине и забрасывает мяч с игры. Аналогично, не фиксируйте фолы в нападении, когда защитник **«играет на публику»**, **артистично изображая свое падение на пол**.

Свистки должны раздаваться только при контактах, которые оказывают непосредственное влияние на игру (а также при контактах, которые являются неспортивными).

8. Когда Ваш партнер просит о помощи при выходе мяча за пределы площадки, будьте готовы оказать ее немедленно. Установите способ передачи информации (условный сигнал) в подобных ситуациях во время своего предыгрового совещания.

9. В случае применения защиты прессингом, когда трое (3) или более защитников находятся в тыловой зоне команды соперников, Вы должны оказывать помощь ведомому судье при наблюдении за игровым действием.

В этой ситуации задержите свое продвижение к лицевой линии для оказания помощи партнеру.

«Перемещайтесь туда, куда необходимо переместиться, чтобы увидеть то, что необходимо увидеть».



Рис. 57



Рис. 58

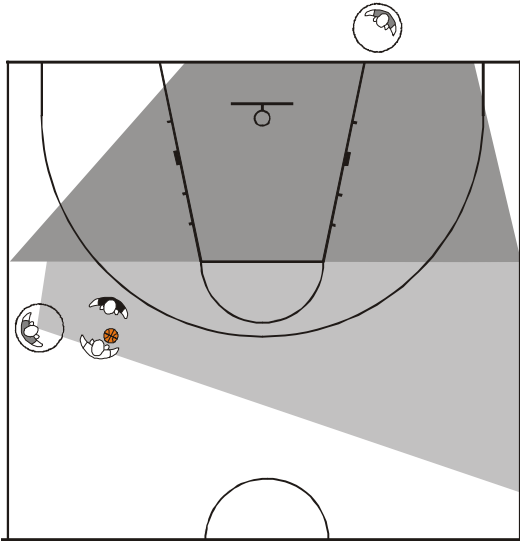

Рис. 59

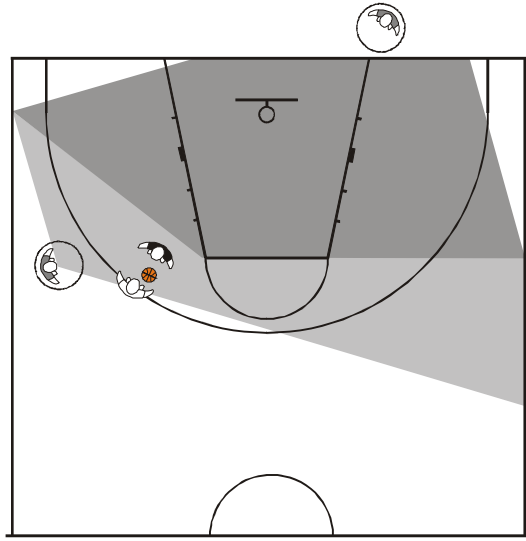

Рис. 60

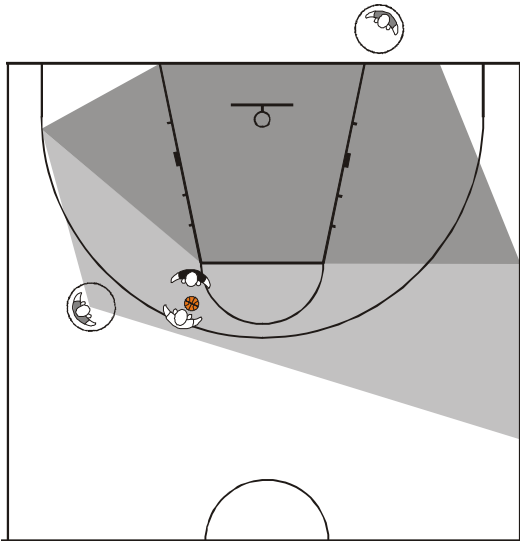

Рис. 61

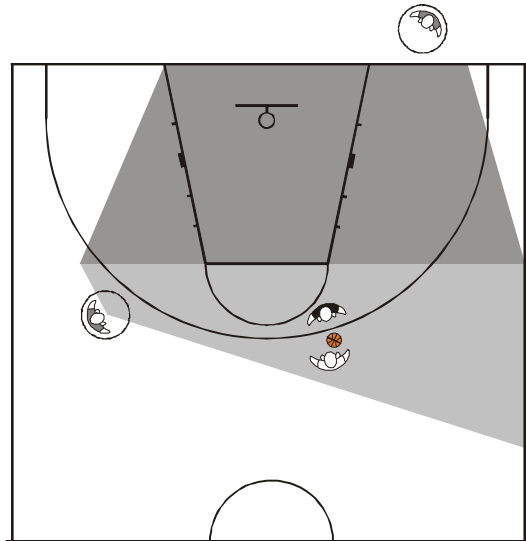

Рис. 62

Положения обоих судей

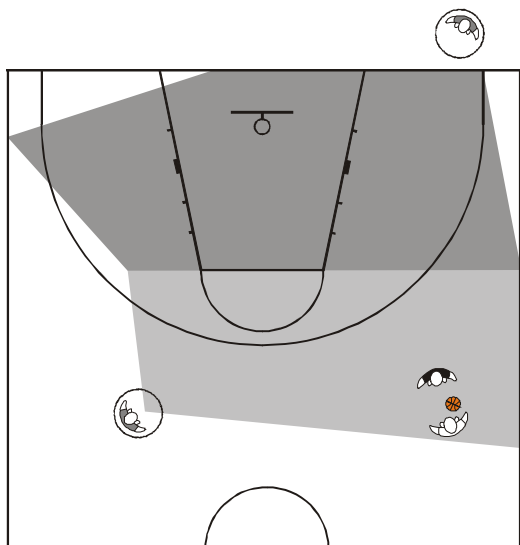

Рис. 63

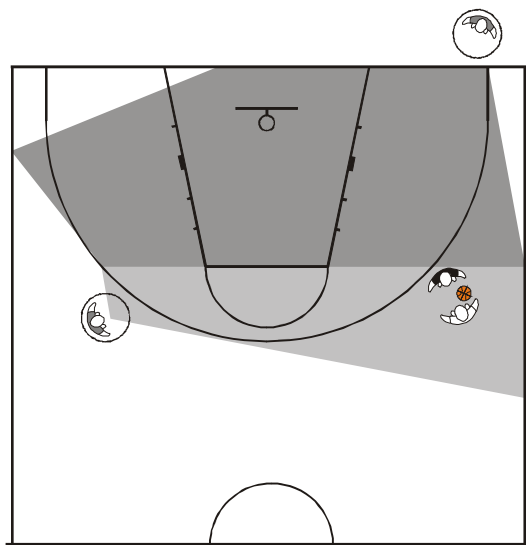

Рис. 64

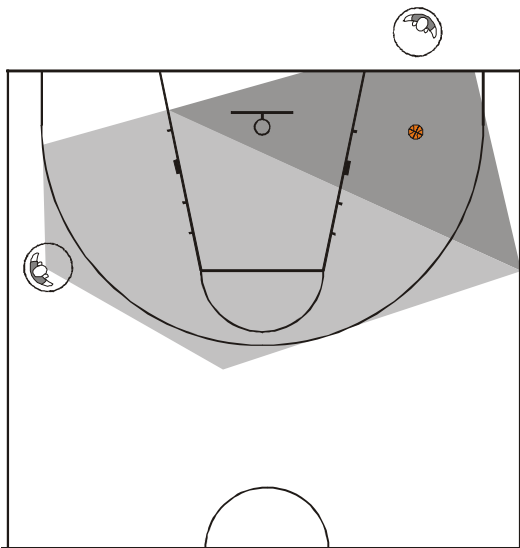

Рис. 65

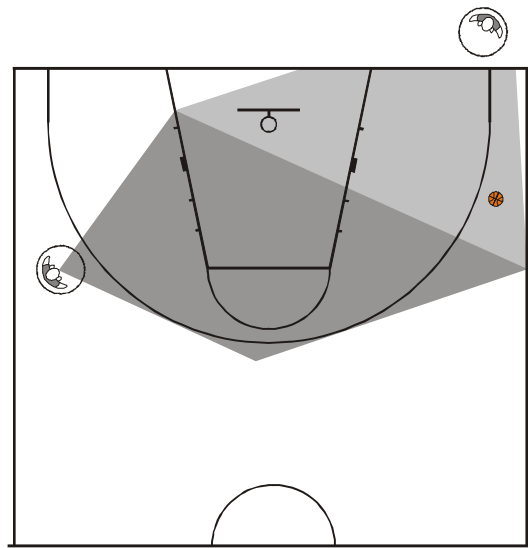

Рис. 66

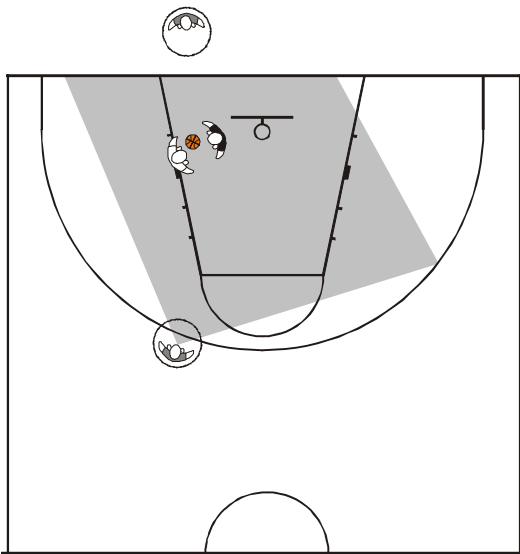

Рис. 67

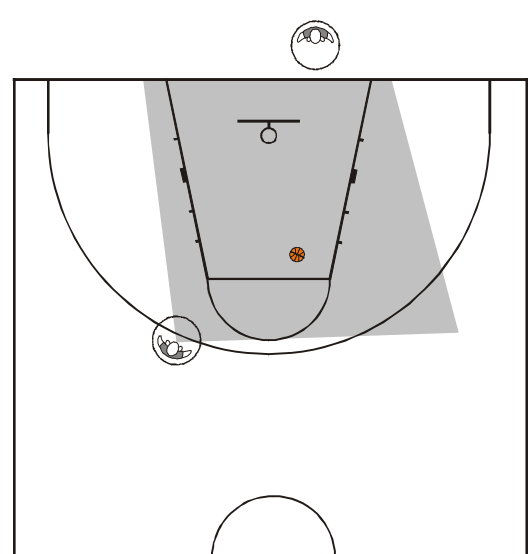

Рис. 68

Положения обоих судей

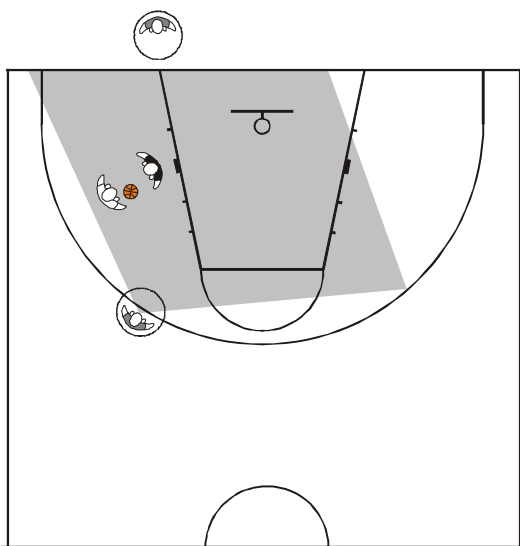

Рис. 69

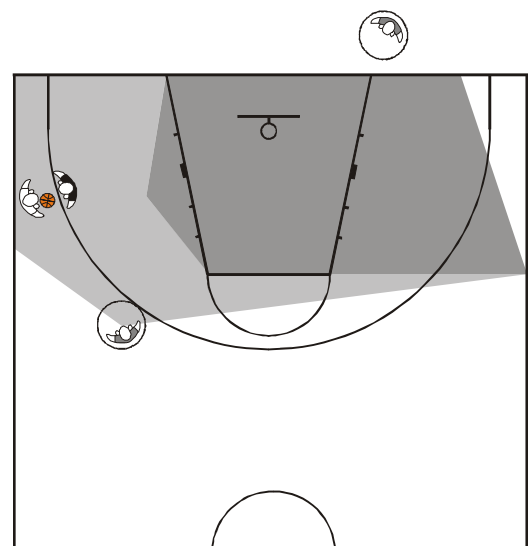

Рис. 70

4.7 Ведомый и ведущий судьи – дополнительные практические советы

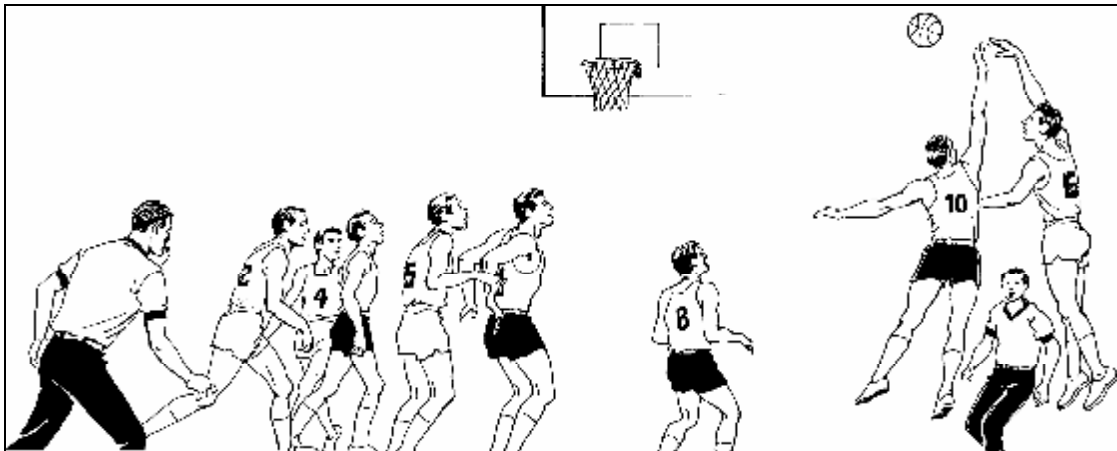
1. Наблюдайте за руками и кистями рук игроков при выполнении броска с игры. Помните принцип цилиндра и права обоих игроков.
Случайный контакт с телом, который не оказывает влияния на игру, не следует наказывать фолом. Будьте уверены, что Вы видите все действие в целом.
2. При наблюдении за игрой центровых помните, что защитник имеет такое же право на правильную позицию, что и нападающий. Фолы должны фиксироваться только тогда, когда контакты оказывают непосредственное влияние на игру. Выставленные локти, толчки в спину, задержки руками или локтями являются фолом. Слишком грубая игра центровых может привести к тому, что судьи потеряют контроль над игрой.
3. В любых ситуациях постановки заслонов убедитесь, что игрок, ставящий заслон, неподвижен в тот момент, когда происходит контакт. Обращайте особое внимание на выставленные бедра, колени или локти.
Некоторые игроки пытаются имитировать фол, намеренно (театрально) изображая тяжелое падение при случайном контакте.
Убедитесь, что Вы фиксируете именно то, что увидели на самом деле.

Непосредственные обязанности обоих судей включают в себя:

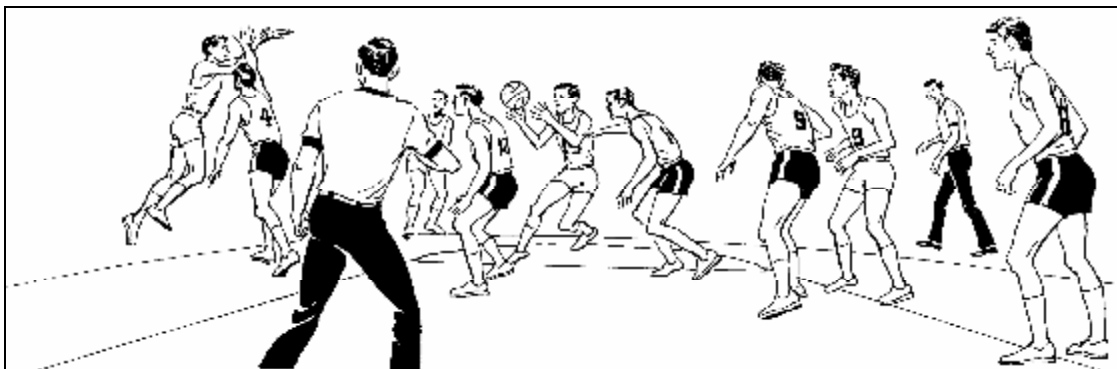
1. Наблюдение за игрой без мяча.
2. Заслоны как вокруг мяча, так и без мяча.
3. Неправильное использование рук(-и).
4. Действия в ограниченной зоне.



Рис. 71



Рис. 72

4.8 Защита прессингом

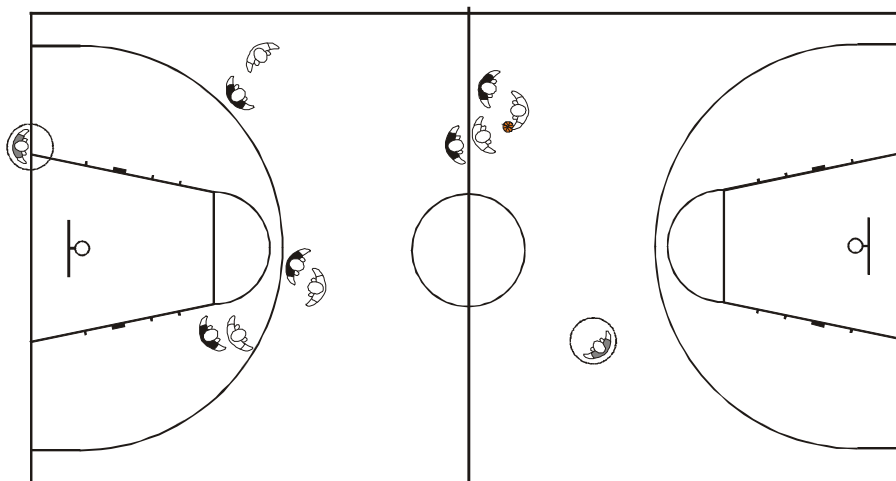
Применение защиты прессингом может создать трудности для судей. Эта защита мешает нормальному обзору площадки, а потому требует большой концентрации внимания и взаимодействия судей.

Если трое (3) или более защитников находятся в тыловой зоне команды соперников при применении защиты прессингом, тогда ведущий судья должен **задержать** свое продвижение к лицевой линии для того, чтобы оказать помощь своему партнеру при наблюдении за игрой.

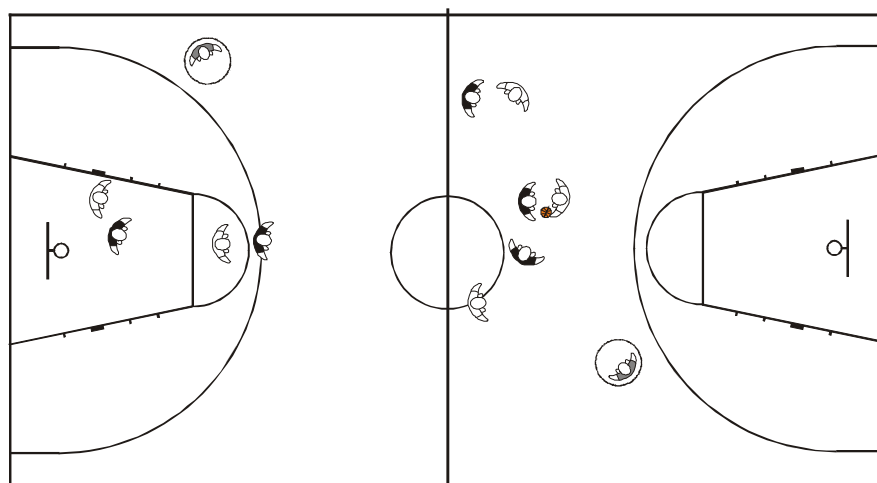
Как только мяч переходит в передовую зону, ведущий судья перемещается в свою обычную позицию на лицевой линии.

На Рис. 71 показано наблюдение за игрой при применении личного прессинга. Только один защитник находится в тыловой зоне команды соперников, и, следовательно, ведущий судья должен наблюдать за всеми игроками на своей половине площадки.

Ведомый судья должен находиться настолько близко к игре, насколько необходимо, внимательно следя за возможными фоллами и нарушениями.

На Рис. 72 три (3) защитника находятся в тыловой зоне команды соперников. Для того чтобы помочь своему партнеру соответствующим образом наблюдать за данной ситуацией применения защиты прессингом, ведущий судья должен задержать свое продвижение к лицевой линии и остаться у боковой линии до тех пор, пока мяч не пересечет центральную линию.

Судьи должны прилагать все усилия для обеспечения того, чтобы любая потеря (смена владения мячом) после применения защиты прессингом являлась результатом правильной игры в защите. Неправильные контакты всегда должны наказываться фоллами.



Рис. 73



Рис. 74

4.9 Вбрасывание при защите прессингом

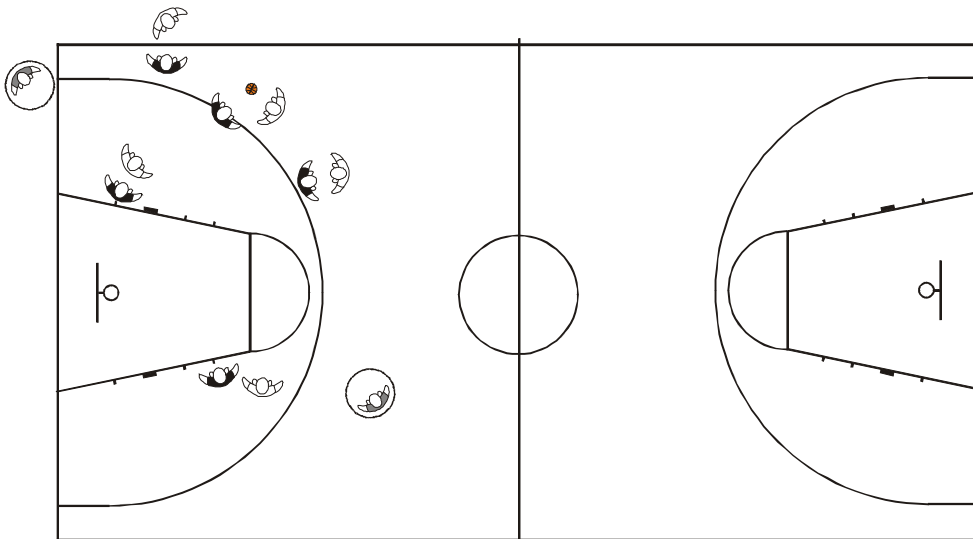
На Рис. 73 нападающая команда сталкивается с применением защиты прессингом.

Ведущий судья, после передачи мяча игроку, выполняющему вбрасывание, сразу же перемещается в позицию на лицевой линии, откуда он сможет внимательно наблюдать за всеми игроками в непосредственной близости от места вбрасывания, включая игрока, выполняющего вбрасывание.

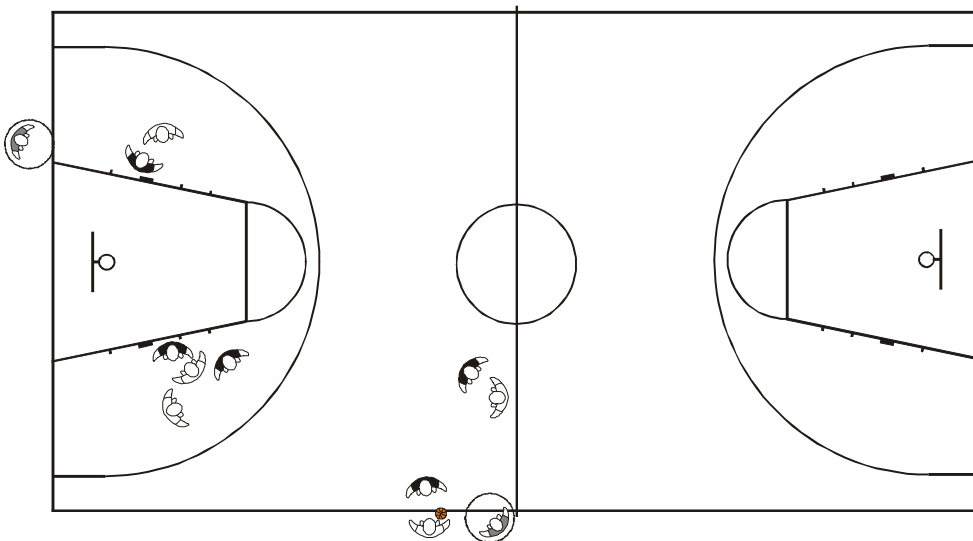
Этот судья непосредственно контролирует игру центровых, плотное давление со стороны защитников и другие действия вокруг тех игроков, которые в первую очередь ожидают получить передачу. Он также обеспечивает соблюдение Правил при вбрасывании.

Ведомый судья перемещается ближе к мячу и наблюдает за игроками на дальней стороне от мяча.

На Рис. 74 ведущий судья несет ответственность за игру центровых и возможные постановки заслонов, наблюдая за игрой без мяча.

Ведомый судья, передав мяч игроку, выполняющему вбрасывание, наблюдает за действиями вокруг него и тех игроков, которые в первую очередь ожидают получить передачу.

Не забывайте использовать принцип «внутри коробочки».



Рис. 75



Рис. 76

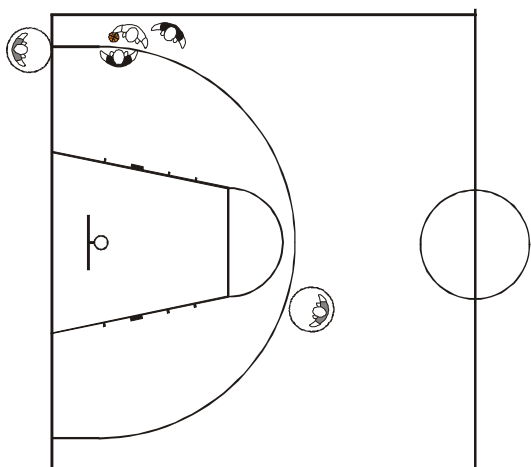

Рис. 77

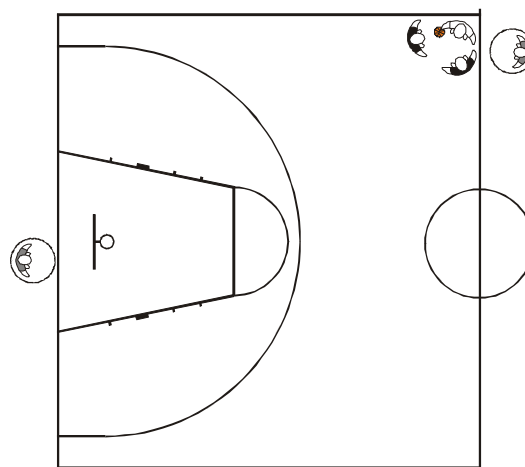

Рис. 78

4.10 «Ловушки»

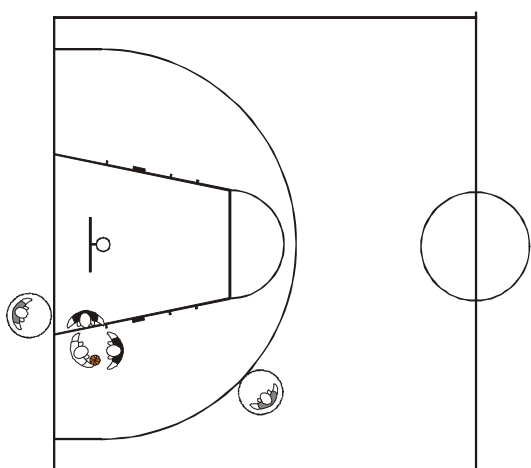
Хорошая игра в защите вознаграждается применением правила «Плотноопекаемый игрок».

Когда плотноопекаемый игрок (в пределах 1 нормального шага от защитника(-ов)) держит мяч, не передавая, не бросая и не ведя его в течение 5 секунд, это является нарушением.

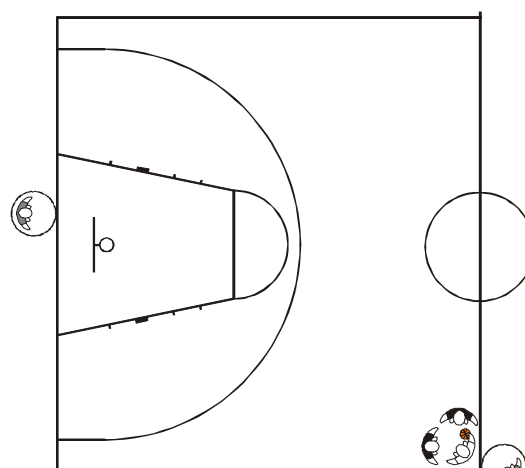
Все судьи должны быть знакомы с системами игры в защите, применяемыми командами, при которых создается численное превосходство защитников при опеке игрока, который держит мяч.

На Рис. 75 и Рис. 77 ведущий судья ответственен за действия вокруг игрока, который держит мяч.

Ведомый судья наблюдает за игрой без мяча, но всегда готов оказать помощь своему партнеру при любом применении «ловушки».

На Рис. 76 и Рис. 78 ведомый судья перемещается настолько близко к игре, насколько необходимо, следя за возможными фоллами или нарушениями.

Ведущий судья, используя принцип «внутри коробочки», наблюдает за игрой без мяча.

5 Ситуации выхода мяча за пределы площадки и вбрасывания



Рис. 79



Рис. 80

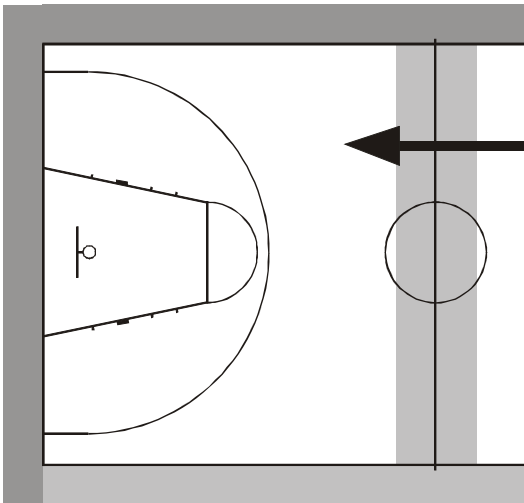

Рис. 81

5.1 Распределение ответственности за линии

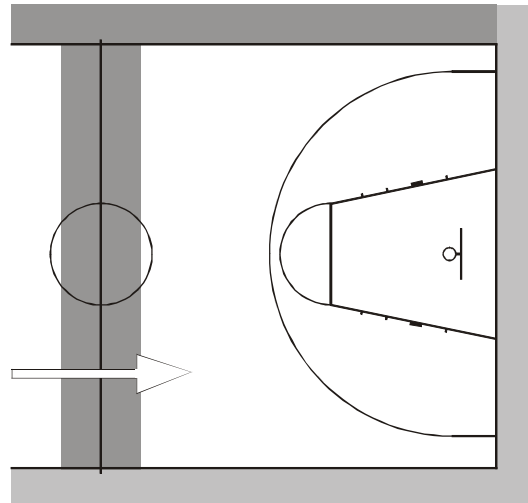
Обычно (Рис. 79 и Рис. 80) непосредственная ответственность за принятие решений при выходе мяча за пределы площадки распределяется следующим образом:

Ведущий судья – лицевая линия и боковая линия слева от него.

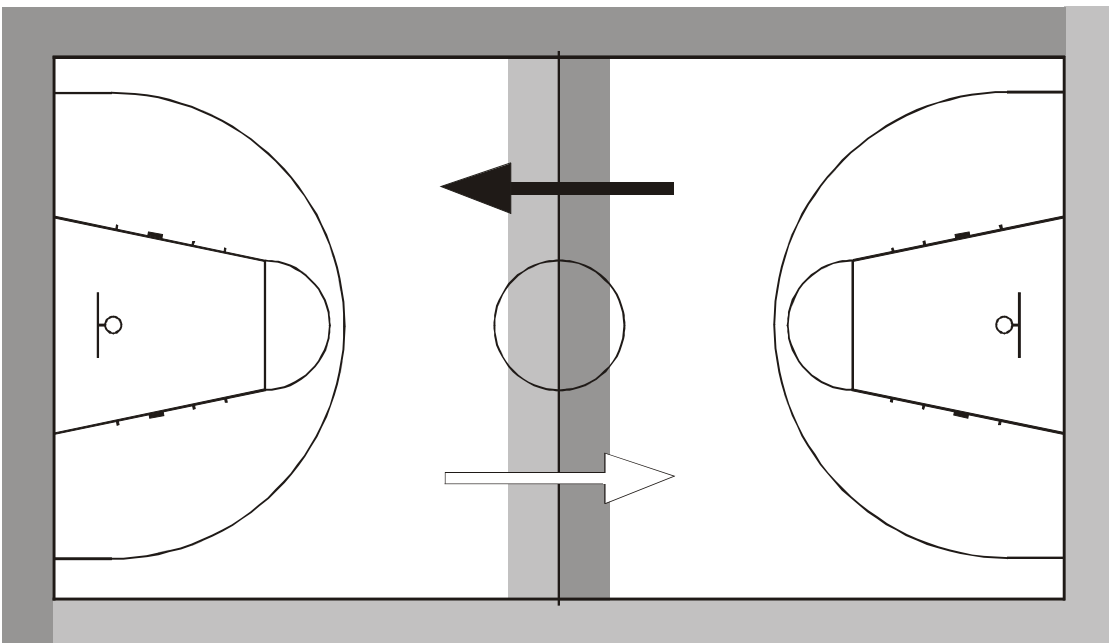
Ведомый судья – центральная линия и боковая линия слева от него.

Когда мяч переходит из тыловой зоны в передовую, ответственность распределяется, как показано на Рис. 81. Другому судье обычно не следует вмешиваться, если только его партнеру не потребуется помощь. Это предотвратит конфликтные решения и ситуации спорного броска.



Рис. 82



Рис. 83

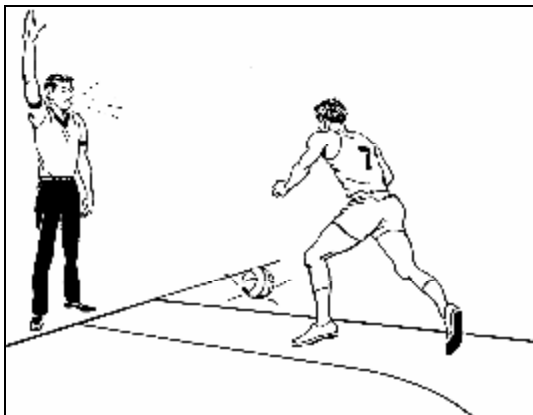

Рис. 84

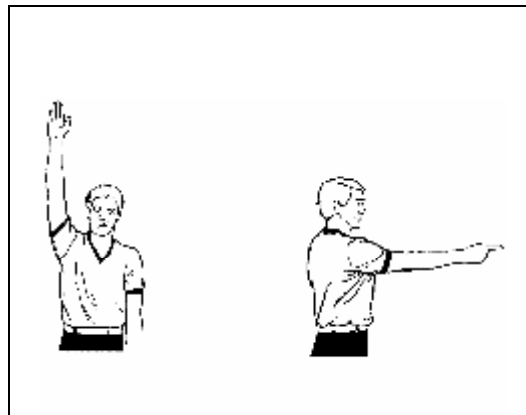

Рис. 85

5.2 Вбрасывания

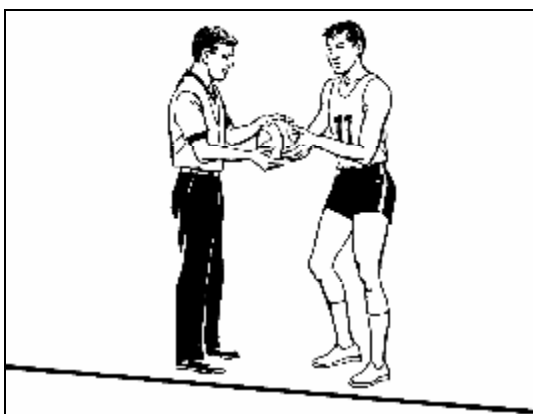
Когда мяч выходит за пределы площадки:

1. Судья, ответственный за данную боковую или лицевую линию, должен дать свисток и одновременно поднять руку вертикально вверх (пальцы вместе) для того, чтобы остановить игровые часы (Рис. 82).
2. Он должен отчетливо показать направление последующего вбрасывания в сторону корзины соперников команды, которая будет выполнять вбрасывание (Рис. 83).
3. Он должен указать игроку, который будет выполнять вбрасывание, место за пределами площадки, с которого оно должно проводиться.
4. Судья должен передать мяч из рук в руки, отскоком от пола или положить его на то место на полу, где мяч окажется в распоряжении игрока, который должен выполнять вбрасывание, и наблюдать за тем, чтобы он не сделал более одного нормального шага в сторону от указанного места (Рис. 84).
5. После заброшенного мяча с игры или удачного последнего или единственного штрафного броска судья **должен** передать мяч из рук в руки, отскоком от пола или положить его на то место на полу, где мяч окажется в распоряжении игрока, который должен выполнять вбрасывание:
 - Когда это позволит игре возобновиться быстрее.
 - После тайм-аута или замены.
 - После того, как судья остановил игру по любой причине.
6. Судья должен продемонстрировать жест на включение игровых часов, сделав резкую отмашку рукой, когда мяч в первый раз коснется игрока на площадке после вбрасывания (Рис. 85).

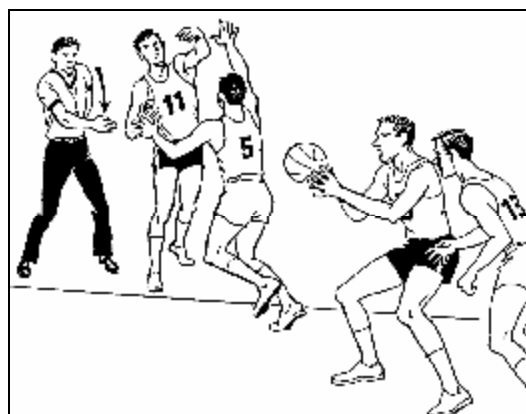

Рис. 86



Рис. 87

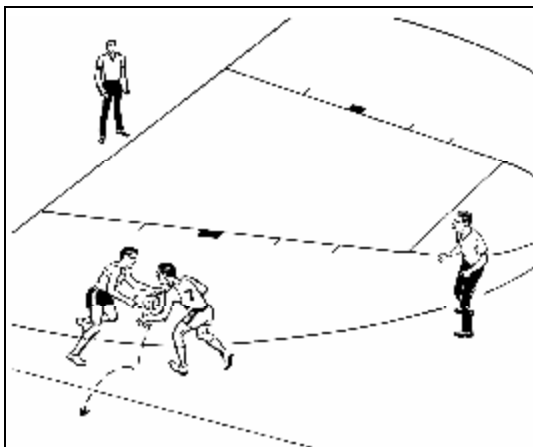

Рис. 88

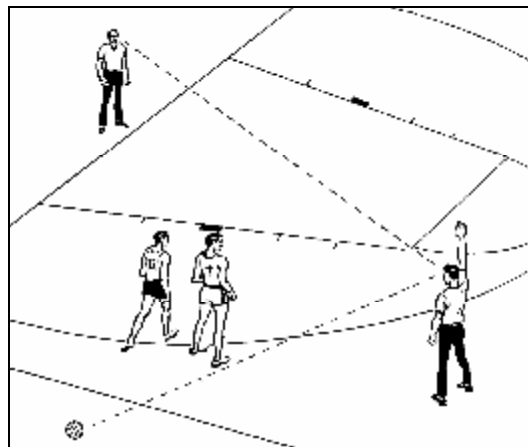

Рис. 89

Когда мяч выходит за пределы площадки и судья, ответственный за данную линию, не уверен, какой игрок последним коснулся мяча (Рис. 86), он должен дать свисток, продемонстрировать жест на остановку игровых часов и затем взглядом обратиться за помощью к своему партнеру (Рис. 87).

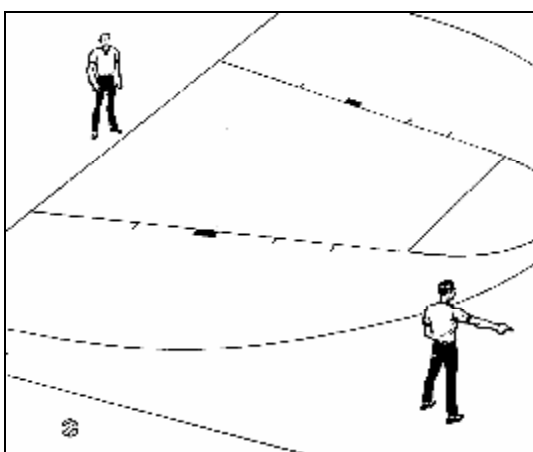
Если другой судья знает, какой игрок последним коснулся мяча прежде, чем тот вышел за пределы площадки, он должен, не давая свистка, показать направление последующего вбрасывания условным сигналом, установленным судьями во время своего предыгрового совещания. Затем судья, ответственный за данную линию, также должен указать направление последующего вбрасывания (Рис. 88).

На Рис. 89 оба судьи сомневаются, какая из команд должна выполнять вбрасывание. В этом случае они вместе должны показать принятый жест (руки вверх, сжатые в кулаки с большими пальцами вверх), обозначающий ситуацию спорного броска, с последующим указанием направления вбрасывания.

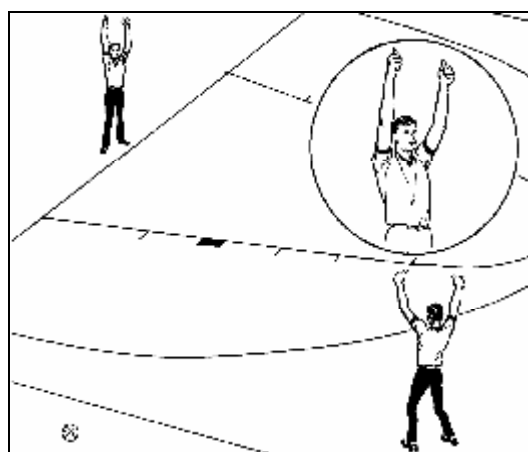
Вбрасывание в результате процесса поочередного владения должно выполняться с места, ближайшего к тому, где мяч вышел за пределы площадки.



Рис. 90



Рис. 91

Если игра должна возобновиться вбрасыванием после любого несоблюдения Правил или любой остановки игры, то это вбрасывание должно выполняться из-за пределов площадки с места, ближайшего к тому, где произошло несоблюдение Правил или игра была остановлена.

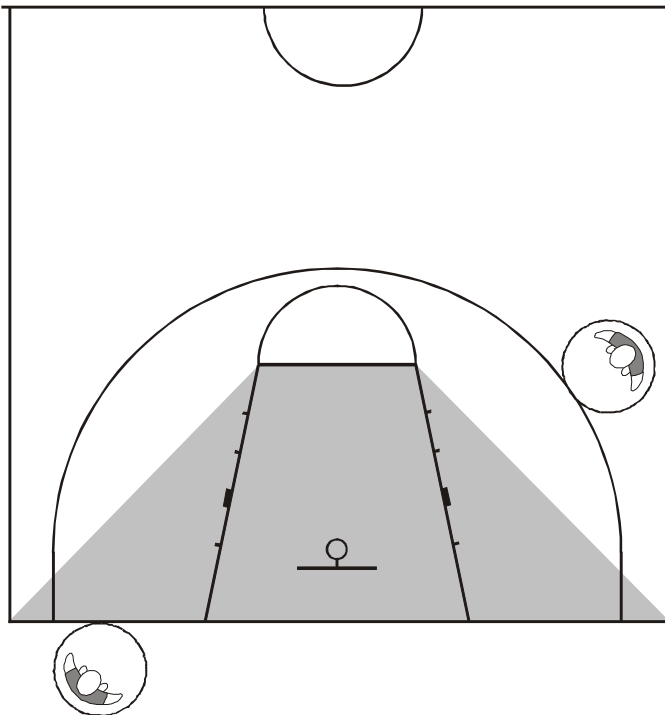
В прямоугольниках 4, 5 или 6 место, ближайшее к тому, где произошло несоблюдение Правил, должно определяться проведением двух (2) воображаемых линий из углов игровой площадки до концов линии штрафного броска (Рис. 90).

Любое вбрасывание в данной зоне должно выполняться с ближайшего места за лицевой линией, за исключением места непосредственно за щитом.

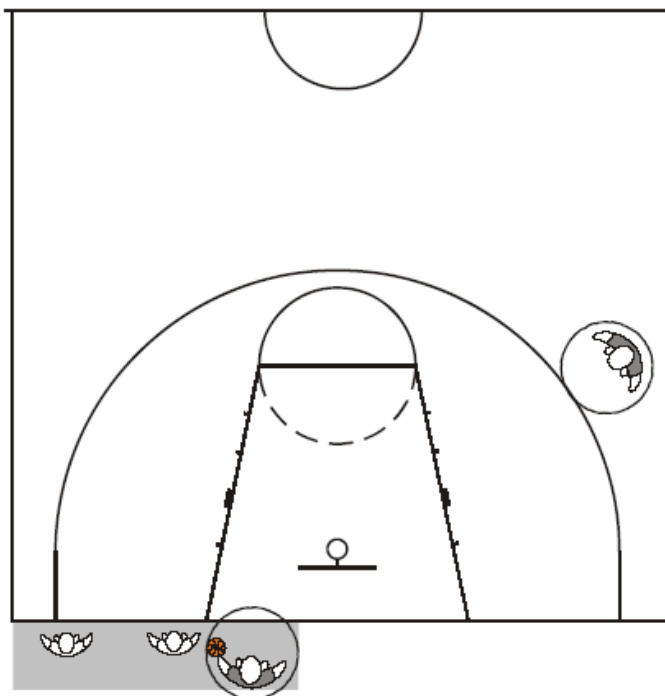
Когда вбрасывание выполняется с места между углом игровой площадки слева от судьи и ближним краем щита, ведущий судья должен **передать мяч из рук в руки** игроку **левой рукой**, а затем сделать один (1) или два (2) шага по направлению к ограниченной зоне/корзине (Рис. 91).



Рис. 92

Когда вбрасывание выполняется с места между дальним краем щита и боковой линией справа от ведущего судьи, он должен **передать мяч из рук в руки или отскоком от пола** игроку, а затем вернуться на свою позицию «**внутри коробочки**» (Рис. 92).

Во всех случаях ведомый судья должен сместиться до воображаемого продолжения линии штрафного броска, наблюдая за всеми действиями без мяча.

ПОМНИТЕ:

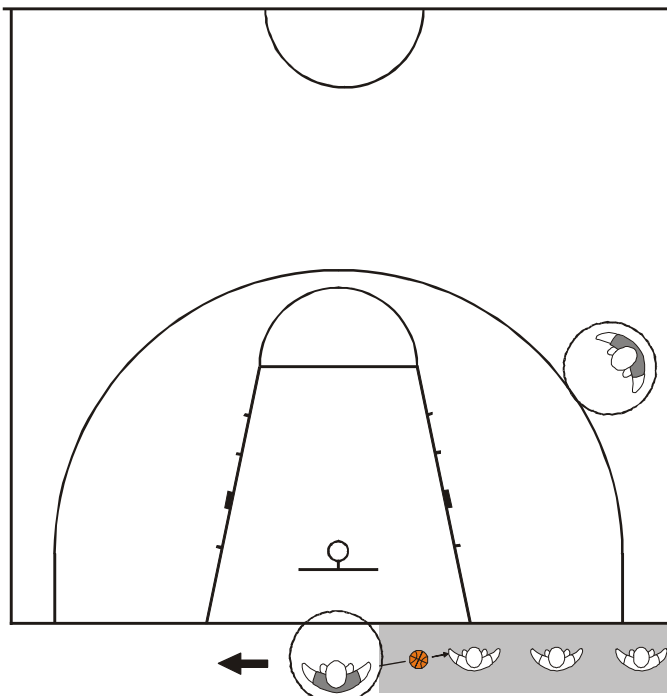
Если мяч **попадает** в корзину, но штрафной бросок или бросок с игры **не засчитан**, тогда последующее **вбрасывание должно выполняться из-за пределов площадки** напротив линии штрафного броска.



Рис. 93



Рис. 94

Когда мяч предоставляется команде для вбрасывания из-за боковой линии в ее передовой зоне, судья, ответственный за проведение вбрасывания, должен **передать мяч из рук в руки, пасом или положить его на то место на полу, где он окажется в распоряжении игрока, который должен выполнять вбрасывание.**

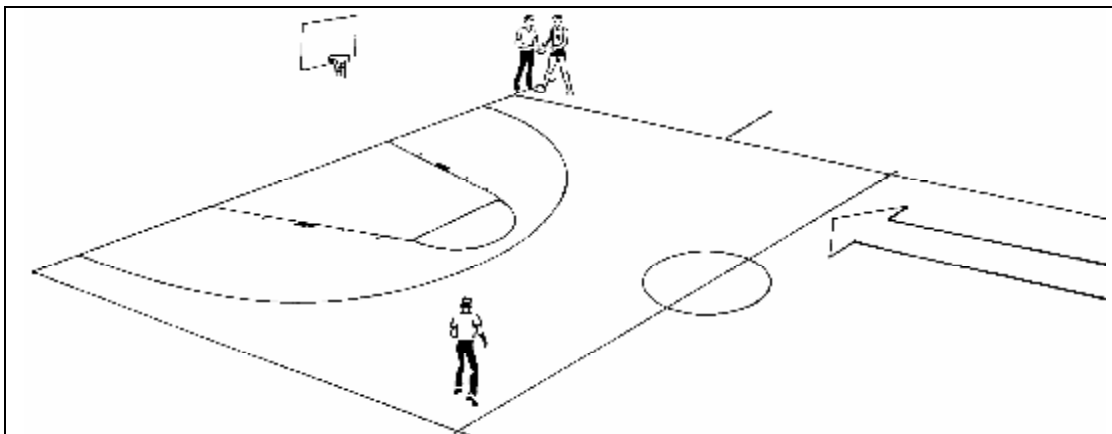
Судья, непосредственно передающий мяч игроку для вбрасывания, ответственен за осуществление контроля за соблюдением Правил при вбрасывании, а также должен продемонстрировать жест на включение игровых часов, когда мяч в первый раз коснется игрока на площадке.

Прежде чем передать мяч в распоряжение игрока, он должен сначала убедиться, установив визуальную связь, что его партнер готов к возобновлению игры.

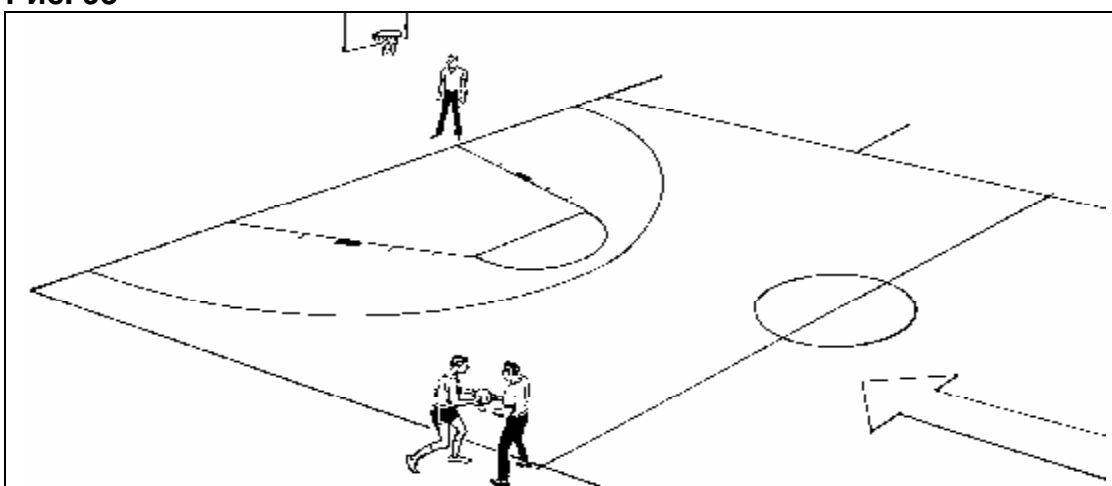
На Рис. 93 от ведущего судьи, ответственного за проведение вбрасывания из-за боковой линии слева от него с места между воображаемым продолжением линии штрафного броска и лицевой линией, требуется **передать мяч из рук в руки или пасом** игроку. Поскольку он сохранит свою позицию ведущего судьи после вбрасывания, он подтверждает это своему партнеру, располагаясь со стороны лицевой линии слева от игрока.

На Рис. 94 показано, как ведомый судья передает мяч игроку из рук в руки. Ведомому судье следует располагаться справа от игрока, поскольку затем он останется в позиции ведомого судьи. Ведущий судья должен переместиться в такую позицию, чтобы все игроки находились **«внутри коробочки»**.



Рис. 95



Рис. 96

На Рис. 95 показано вбрасывание, которое должно выполняться из-за пределов площадки с места между воображаемым продолжением линии штрафного броска и центральной линией. Такое вбрасывание должен проводить ведомый судья.

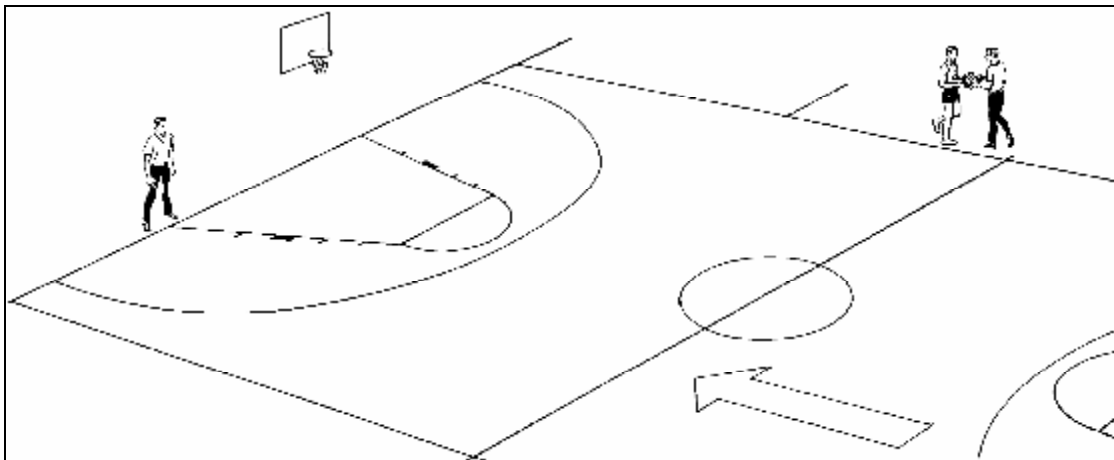
Он устанавливает визуальную связь со своим партнером, который переместился на позицию «**внутри коробочки**».

На Рис. 96 приведен пример вбрасывания в тыловой зоне. Ведомый судья должен переместиться к противоположной боковой линии для проведения вбрасывания.

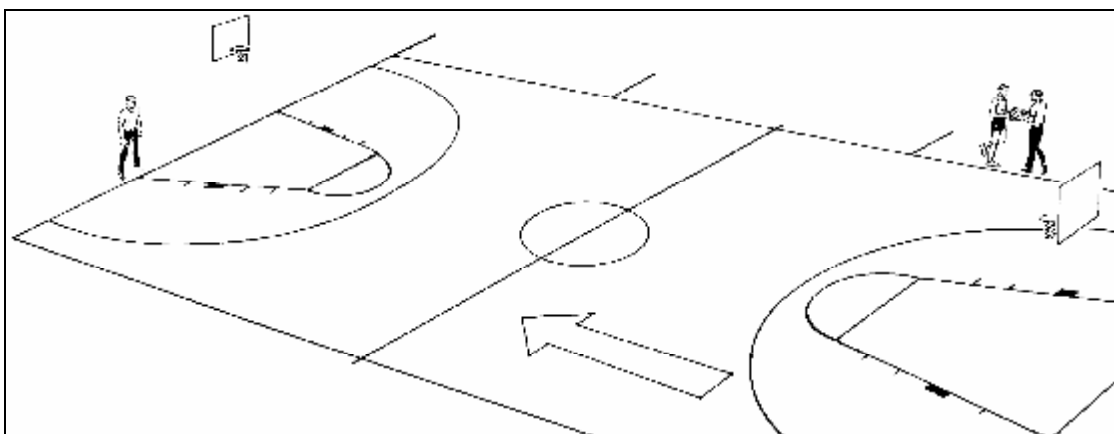
При вбрасывании ведущий судья должен располагаться, как показано на Рис. 96, держа всех игроков «**внутри коробочки**».

Ведомый судья, передав мяч игроку для вбрасывания, при первой возможности должен пересечь площадку и переместиться в обычную позицию ведомого судьи, а ведущий судья должен вернуться в обычную позицию ведущего судьи.

Примечание: Принцип «внутри коробочки» не означает, что судьи **всегда** должны находиться друг относительно друга по диагонали.



Рис. 97



Рис. 98

На Рис. 97 и Рис. 98 судья контролирует, чтобы игрок, выполняющий вбрасывание, располагался в месте за пределами площадки, ближайшем к тому, где произошло несоблюдение Правил.

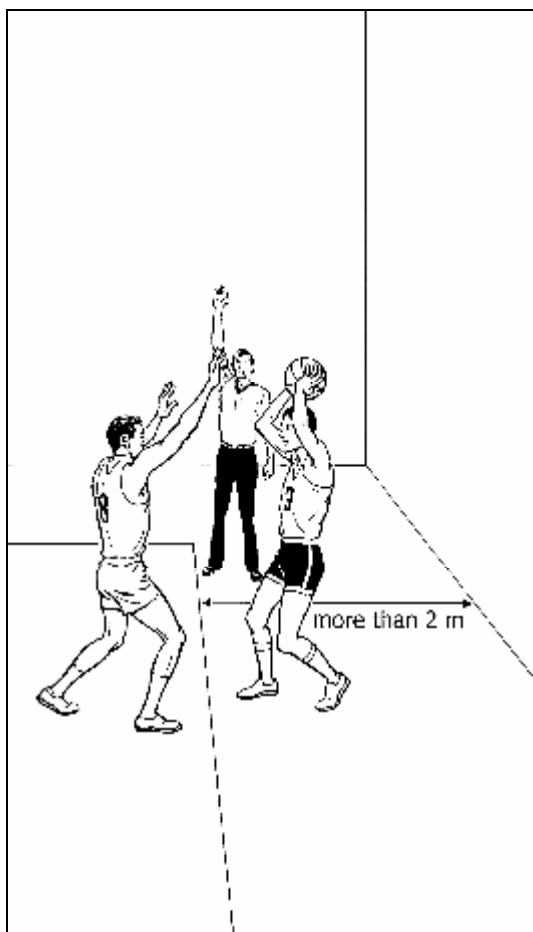
Когда расстояние от ближайшего препятствия за пределами площадки до ограничивающей линии составляет более двух (2) метров, все другие игроки на площадке имеют право подходить настолько близко к ограничивающей линии, насколько пожелают.

Если область за пределами площадки, свободная от препятствий, составляет менее двух (2) метров, **никто из игроков обеих команд не должен находиться на расстоянии ближе одного (1) метра от игрока, выполняющего вбрасывание.**

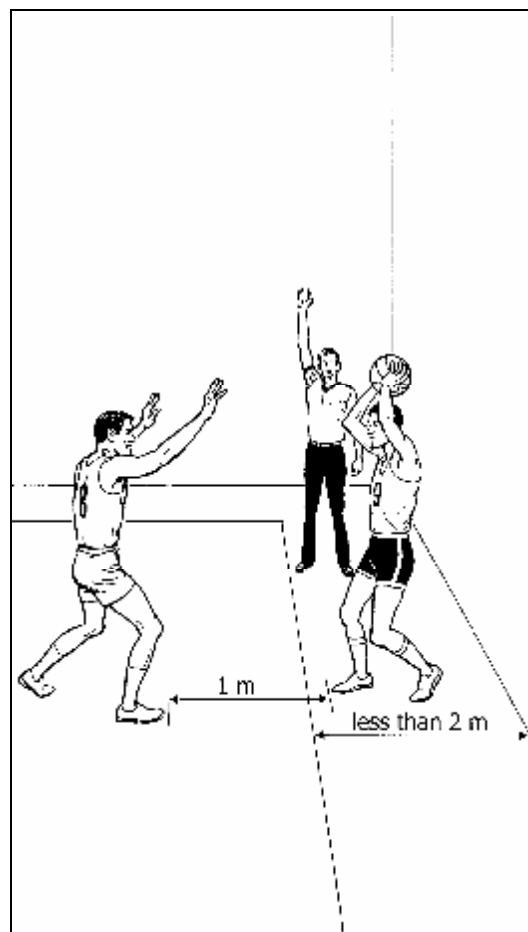
Судья, ответственный за проведение вбрасывания, должен следить за этим.



Рис. 99



Рис. 100

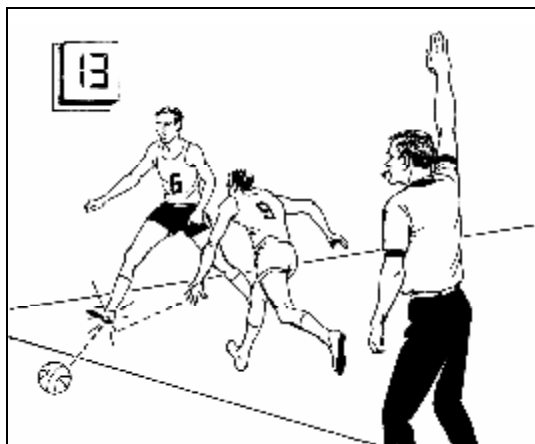

Рис. 101



Рис. 102

5.3 Устройство двадцати четырех секунд

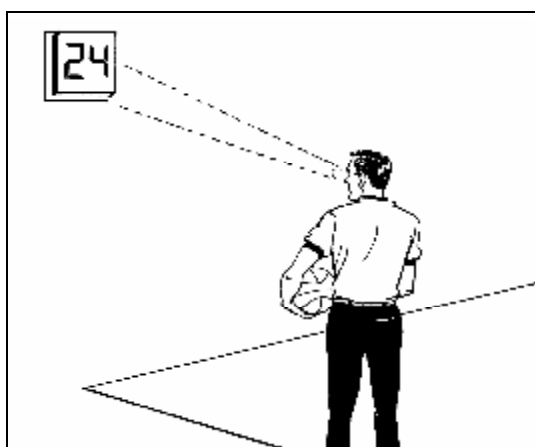
Отсчет двадцати четырех секунд всегда останавливается, когда мяч выходит за пределы площадки.

Показания устройства не сбрасываются, если мяч выбит за пределы площадки. Отсчет продолжается со времени остановки, как только та же команда снова устанавливает контроль над мячом на игровой площадке.

На Рис. 99 защитник умышленно бьет по мячу ногой. Это является нарушением. Как следствие, судья демонстрирует жест нового отсчета оператору двадцати четырех секунд (Рис. 100).

Судья должен убедиться, что на устройстве выставлены цифры «24» (Рис. 101), прежде чем передать мяч игроку для вбрасывания (Рис. 102).



Рис. 103



Рис. 104

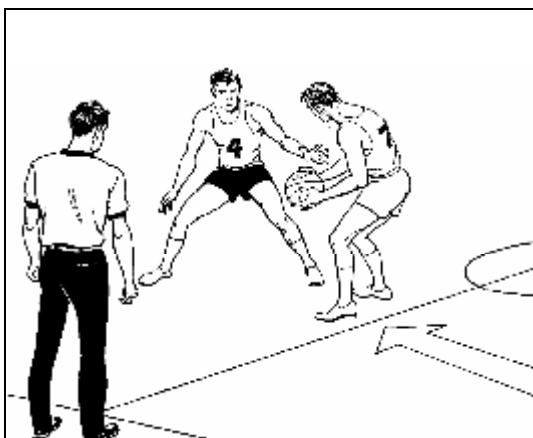

Рис. 105

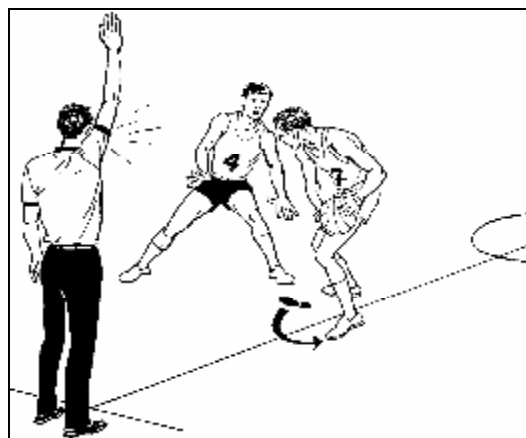

Рис. 106

5.4 Мяч, возвращенный в тыловую зону

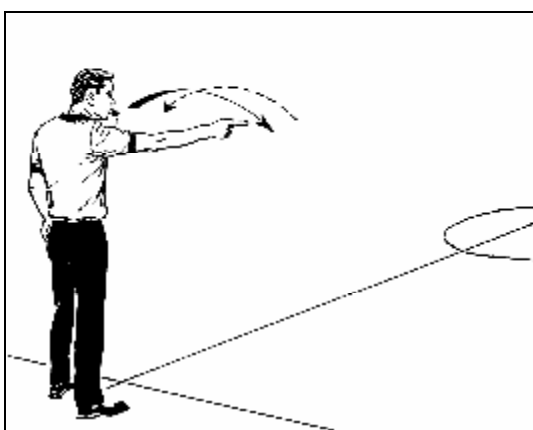
На Рис. 103 и Рис. 104 игрок, контролирующий мяч в передовой зоне, переводит его в свою тыловую зону. Это является нарушением.

Ведомый судья ответственен за центральную линию и, следовательно, дает свисток и показывает жест на остановку игровых часов. Затем он демонстрирует жест «мяч, возвращенный в тыловую зону» и указывает направление последующего вбрасывания.

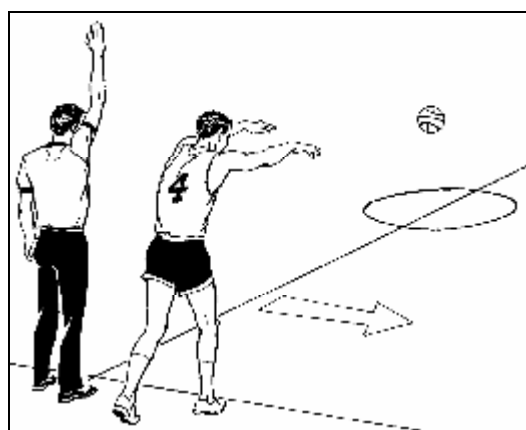
ПОМНИТЕ:

Мяч неправильно возвращен в тыловую зону, когда игрок команды, контролирующей живой мяч, является:

1. Последним, кто коснулся мяча в своей передовой зоне, после чего этот игрок или его партнер первым касается мяча в тыловой зоне.
2. Последним, кто коснулся мяча в своей тыловой зоне, после чего мяч касается передовой зоны и затем его первым касается этот игрок или его партнер в тыловой зоне.

Ситуации бросков



Рис. 107



Рис. 108

5.5 Полет мяча

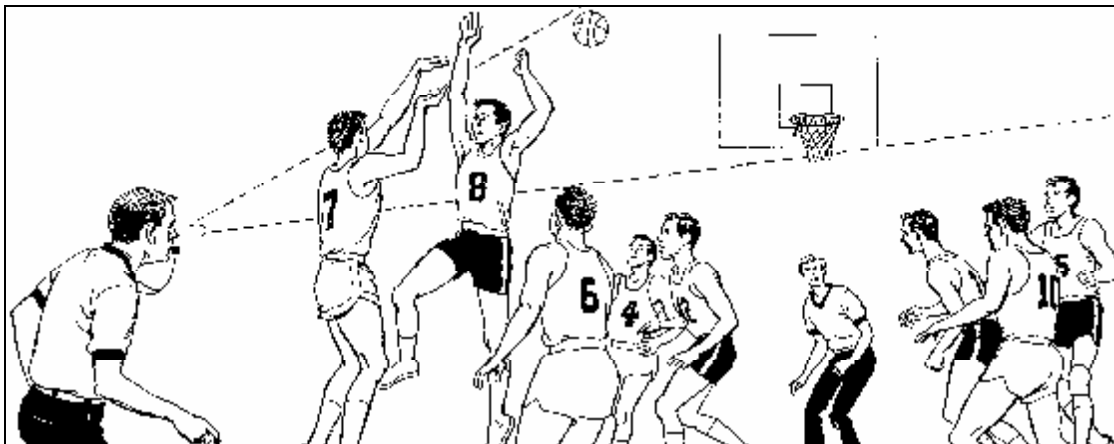
Ведомый судья главным образом ответственен за полет мяча. Он должен определять, попал ли мяч в корзину, жестами демонстрируя попадания секретарскому столику. Ведущий судья сосредотачивает свое внимание на ситуациях без мяча.

Однако всегда тот судья, который фиксирует фол (ведущий или ведомый), должен определять, должно ли попадание засчитываться.

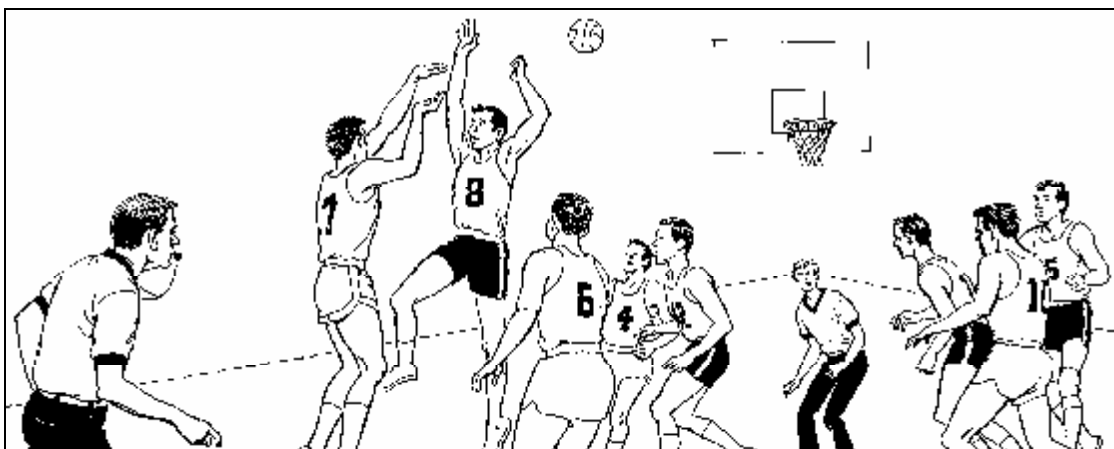
Независимо от того, кто из судей зафиксировал фол, крайне важно, чтобы ведомый судья наблюдал за полетом мяча к корзине, а также за игроками, непосредственно участвовавшими в ситуации фола.

Команда, которая забросила мяч, не должна задерживать игру, мешая команде соперников быстро выполнить вбрасывание. Нет никакой необходимости игрокам этой команды касаться мяча. Не более одного предупреждения должно быть сделано этой команде, а в некоторых случаях технический фол может быть зафиксирован даже при первом нарушении.



Рис. 109



Рис. 110

5.6 Помеха попаданию и помеха мячу при броске

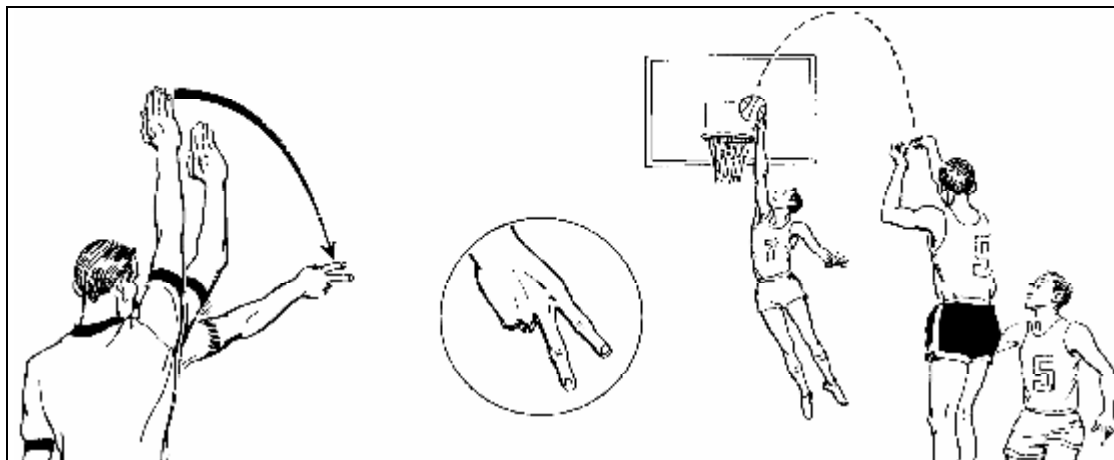
Ведомый судья ответственен за наблюдение за полетом мяча во время броска с игры и, следовательно, должен принимать решения, связанные с помехой попаданию и помехой мячу при броске.

Если во время броска с игры **защитник** касается мяча в тот момент, когда мяч находится на нисходящей траектории своего полета и полностью выше уровня кольца и прежде, чем он коснулся кольца или стало очевидным, что он его не коснется, тогда ведомый судья должен дать свисток и показать, что два (2) очка должны быть записаны команде, выполнявшей бросок (Рис. 109).

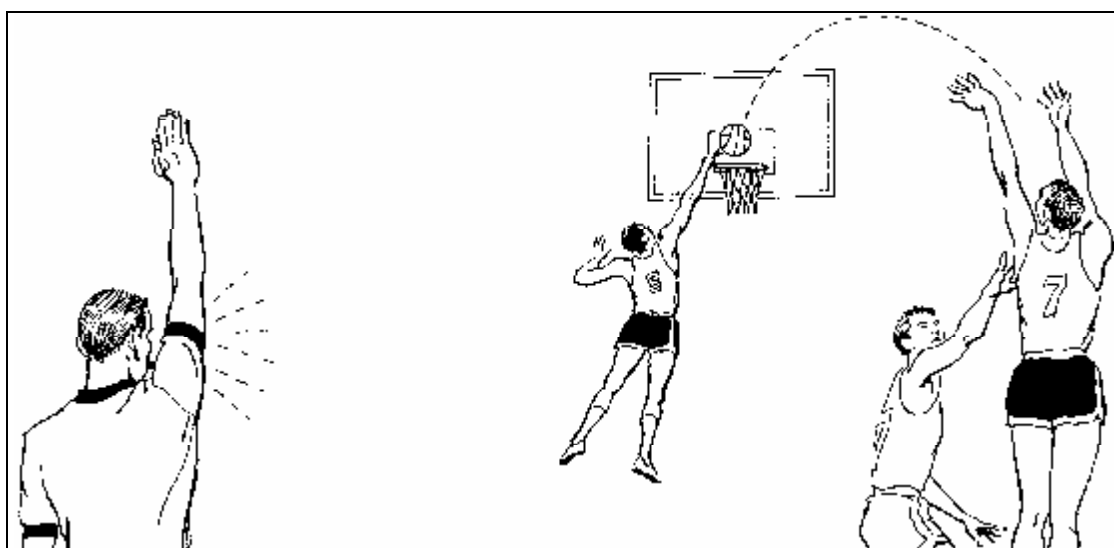
Ведомый судья также ответственен за определение помехи попаданию и помехи мячу при броске в нападении. Когда при броске с игры мяч находится полностью выше уровня кольца на нисходящей траектории своего полета и прежде, чем он коснулся кольца или стало очевидным, что он его не коснется, **нападающий** не может касаться мяча (Рис. 110). Ведомый судья должен дать свисток, продемонстрировать жест на остановку игровых часов, отменить игровое действие и указать новое направление вбрасывания.



Рис. 111



Рис. 112

5.7 Попытки трехочковых бросков с игры

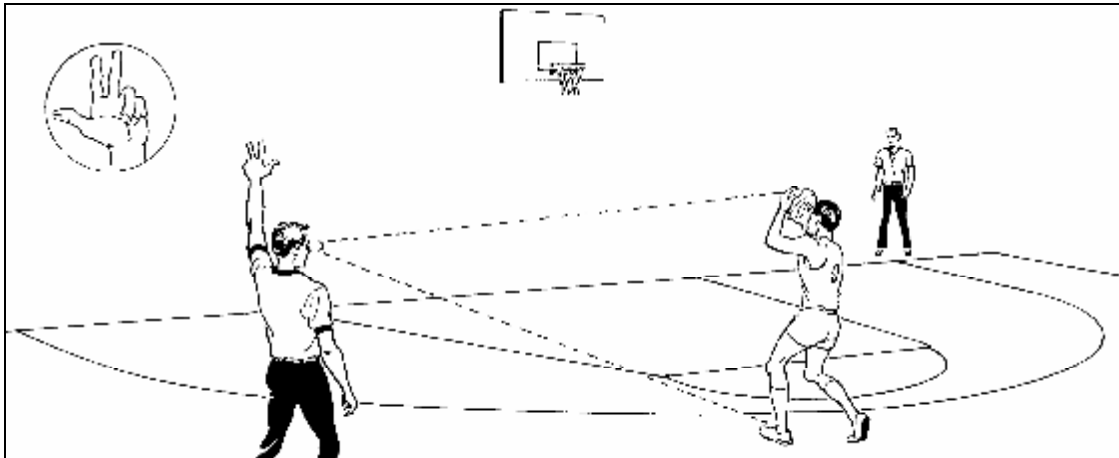
Ведомый судья ответственен за демонстрацию жестов при всех попытках трехочковых бросков с игры.

Он должен смотреть за стопами игрока, выполняющего бросок, для того чтобы убедиться, что бросок был выполнен из зоны трехочковых бросков с игры.

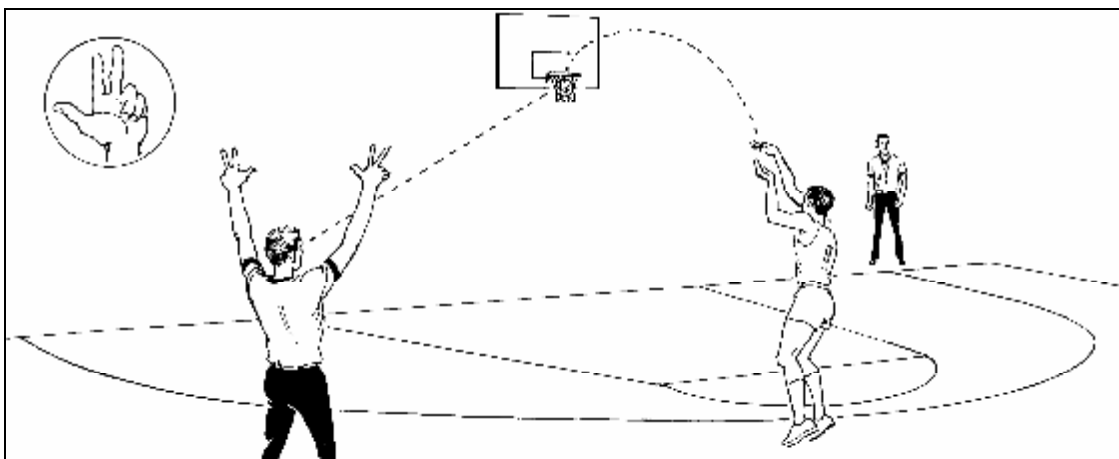
Определив, что бросок с игры выполняется из зоны трехочковых бросков, ведомый судья должен поднять вверх одну руку с тремя (3) пальцами: большим, указательным и средним (Рис. 111).

Если попытка трехочкового броска с игры удачна, ведомый судья должен подтвердить, что были заброшены три (3) очка, поднимая вверх обе руки с тремя (3) пальцами на каждой из рук (Рис. 112).

Ведомый судья продолжает демонстрировать этот жест до тех пор, пока не будет уверен, что у секретаря было достаточно времени для того, чтобы распознать жест удачного трехочкового броска.

Важно, чтобы ведомый судья не поворачивался спиной к игре во время перемещения из позиции ведомого судьи в позицию ведущего судьи.



Рис. 113



Рис. 114

Не все попытки трехочковых бросков с игры будут хорошо видны ведомому судье.

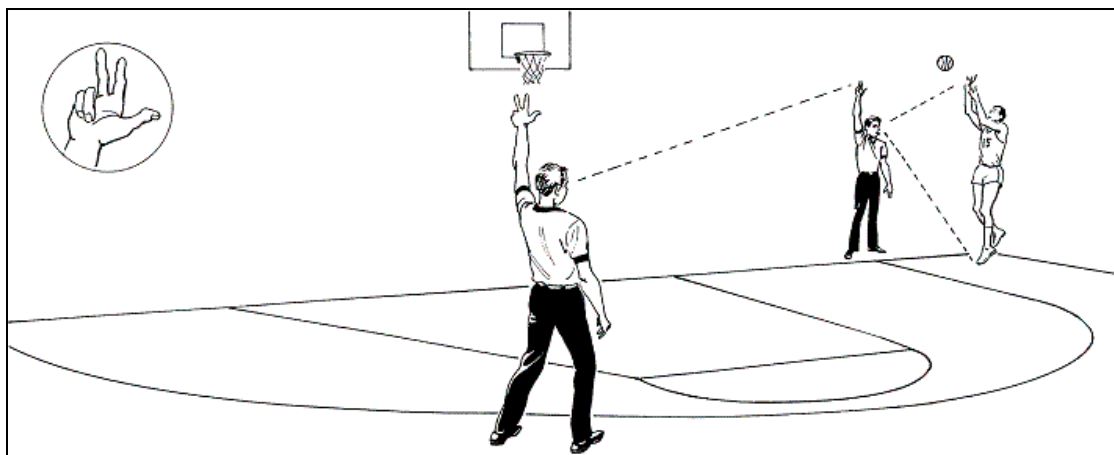
Особенно это относится к броскам, выполняемым из дальнего от него угла (из прямоугольника 4). Ведущий судья находится ближе к игровому действию и ответственен за оказание помощи своему партнеру.

Когда выполняется трехочковый бросок с игры, ведущий судья должен поднять вверх одну руку с тремя (3) пальцами. Этот жест должен быть подтвержден и продублирован ведомым судьей (Рис. 113).

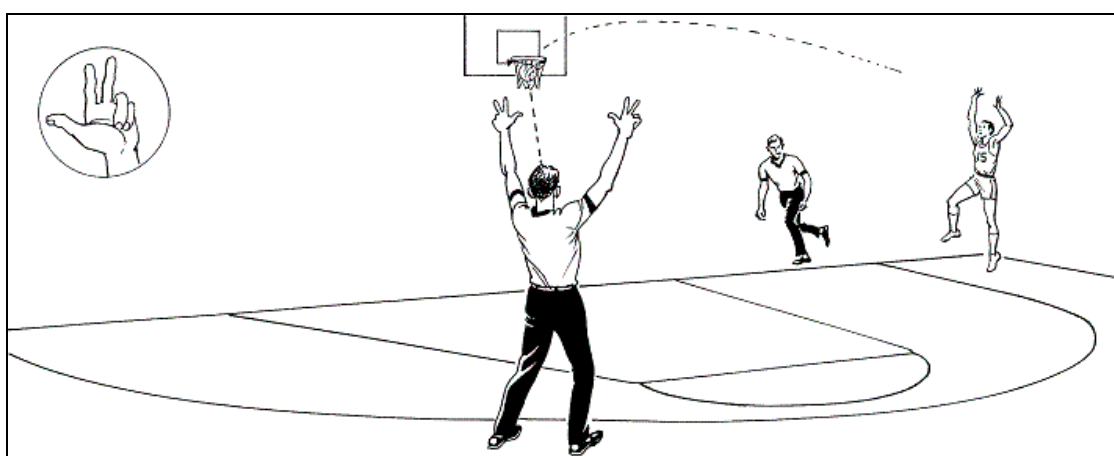
Если попытка трехочкового броска с игры удачна, **только** ведомый судья подтверждает это секретарю поднятием вверх обеих рук с тремя (3) пальцами на каждой из рук (Рис. 114).

Тесное взаимодействие между обоими судьями является крайне важным.

Если попытка выполняется игроком на границе прямоугольников 3 и 4, данное игровое действие должен контролировать ведомый судья с середины площадки.



Рис. 115



Рис. 116

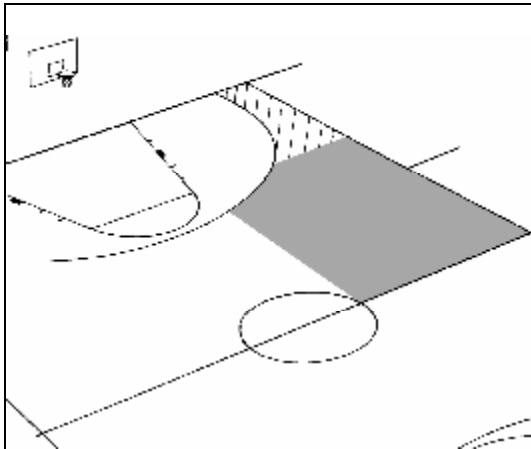

Рис. 117

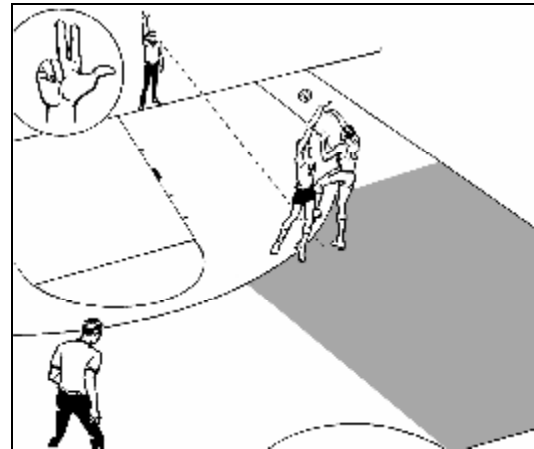

Рис. 118

На Рис. 116 показано, кто из двух (2) судей должен первым показать попытку трехочкового броска с игры. Ведомый судья ответственен за затемненную зону, а ведущий судья – за заштрихованную зону.

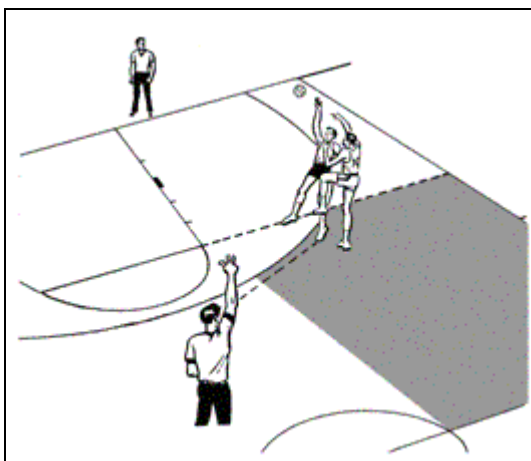
Местонахождение защитника(-ов) и игрока, выполняющего трехочковый бросок, а также соответствующие углы обзора обоих судей определяют, кто из них первым демонстрирует жест попытки (Рис. 116 и Рис. 117).

Тесное взаимодействие и постоянная визуальная связь между обоими судьями являются крайне необходимыми при всех попытках трехочковых бросков с игры и бросков, выполняемых вблизи трехочковой линии.

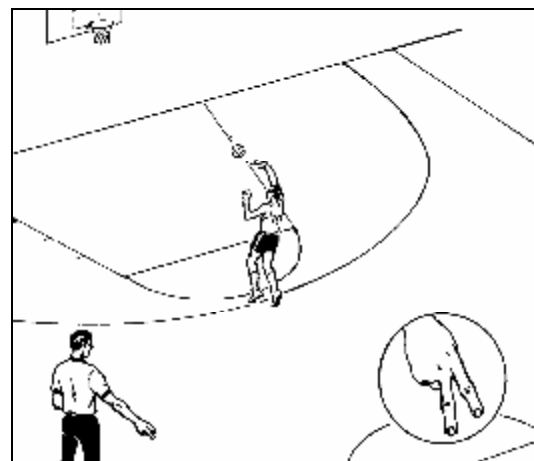
Иногда при попытке двухочкового броска с игры, которая выполняется вблизи трехочковой линии, ведомый судья может сразу же показать секретарю двумя (2) пальцами в сторону вниз, что в случае попадания мяча в корзину будут засчитаны два (2) очка (Рис. 118). Это поможет избежать дополнительного давления со стороны зрителей, тренеров и игроков.

Трехочковая линия не является частью зоны трехочковых бросков с игры.



Рис. 119



Рис. 120

5.8 Окончание игрового времени периода или дополнительного периода

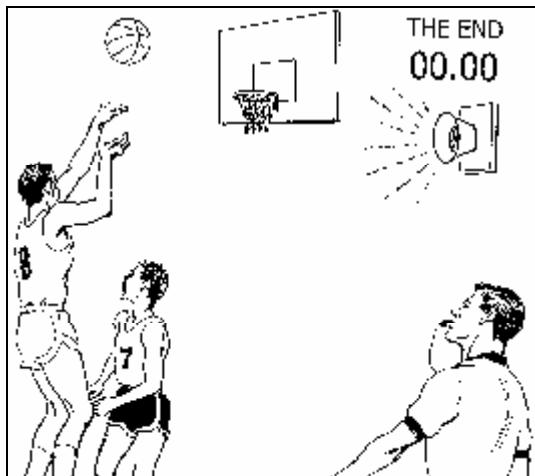
Броски, выполненные непосредственно перед окончанием игрового времени периода или дополнительного периода, могут создать трудности для судей, особенно когда присутствует много зрителей и сигнал не может быть хорошо услышан.

Решение должно быть принято настолько быстро, насколько возможно.

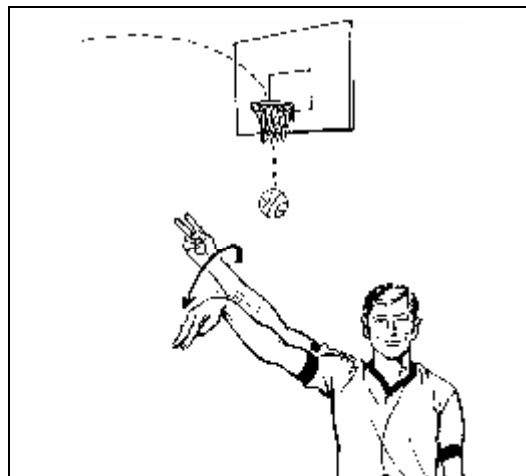
Ведомый судья главным образом ответственен за принятие решения, должно ли попадание засчитываться или нет. Как правило, ведущий судья (даже если он является старшим судьей) должен согласиться с мнением своего партнера и сделать все возможное, чтобы поддержать принятое решение.

Однако имеют место случаи, когда ситуация не является очевидной и оба судьи должны посоветоваться друг с другом прежде, чем старший судья примет окончательное решение. Если необходима дальнейшая консультация, старший судья может посоветоваться с судьей, комиссаром (если присутствует) и/или судьями за столиком. Однако **окончательное решение принимает старший судья.**

6 Жесты и Процедуры

6.1 Жесты

Поскольку интерес к баскетболу со стороны зрителей и средств массовой информации все более возрастает, является крайне необходимым, чтобы все действия и решения судей во время игры были очень ясными и точными. Важно, чтобы судьи четко показывали всем, что произошло.

1. **Должны** использоваться только официальные жесты ФИБА.
2. При любом нарушении или фоле должен раздаваться один достаточно громкий и резкий свисток.
3. Действия судей должны говорить лучше, чем слова, поэтому голос следует использовать только при необходимости.
4. Жесты должны быть четкими и выразительными. Иногда судьям требуется гротескно преподнести («продать») свое решение. Однако при этом нет никакой необходимости переигрывать и быть излишне театральными.
5. Жест на остановку игровых часов должен быть очень четким.

Судьи **должны** останавливать игровые часы поднятием вверх прямой руки (ладонь сжата в кулак при фоле либо ладонь открыта и пальцы вместе при нарушении) или жестами технического, неспортивного или дисквалифицирующего фولا или ситуации спорного броска.

6. Все жесты, обращенные к секретарю, **должны**:
 - a) Демонстрироваться из положения приблизительно в шести (6) – восьми (8) метрах от секретарского столика. Игровые часы остановлены, поэтому нет никакой необходимости в спешке при показе жестов.
 - b) Демонстрироваться на уровне глаз и удалении от тела.
 - c) Демонстрироваться в следующей последовательности при фоле:
 1. Номер игрока.
 2. Тип фولا.
 3. Количество штрафных бросков или направление последующего вбрасывания.

Примечание: Жест о засчитывании или об отмене попадания **должен** быть продемонстрирован **перед** указанным выше порядком показа жестов при фоле.

7. При наблюдении за плотноопаемым игроком, вбрасыванием, выполнением штрафных бросков и восьмью секундами судья, ответственный за игровое действие, должен использовать видимый отсчет (жест судей №14).

Качество судейских жестов улучшит имидж судьи. Оно говорит о том, что он знает свою работу и выполняет ее хорошо.

Оно придаст судье уверенность.



Рис. 121



Рис. 122



Рис. 123



Рис. 124

6.2 Нарушения

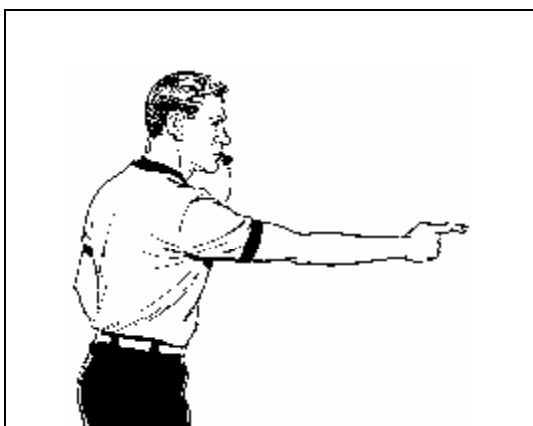
Каждый раз, когда происходит нарушение, судья, ответственный за принятие решения, должен:

1. Дать свисток и одновременно жестом остановить игровые часы, подняв вверх руку (не сгибая в локте) с открытой ладонью и пальцами вместе (Рис. 121).
2. Отчетливо показать жестом вид нарушения (Рис. 122 – Пробегка). Нет необходимости демонстрировать вид нарушения, когда мяч выходит за пределы площадки.
3. Отчетливо показать той же самой рукой направление последующего вбрасывания (Рис. 123).
4. Во всех ситуациях от ответственного судьи требуется передать мяч из рук в руки или отскоком от пола (Рис. 124).
5. Последовательность демонстрации жестов при нарушении:
 - a) Остановка игровых часов.
 - b) Вид нарушения.
 - c) Направление последующего вбрасывания.

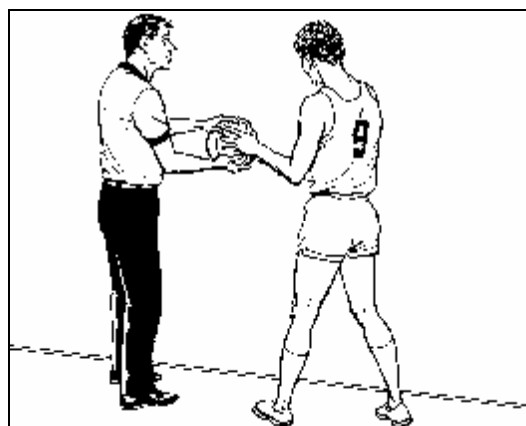

Рис. 125



Рис. 126

6.3 Фолы

Каждый раз, когда происходит фол, судья, ответственный за принятие решения, **должен:**

1. Дать свисток и одновременно жестом остановить игровые часы, подняв вверх руку (не сгибая в локте) с ладонью, сжатой в кулак (Рис. 125).
2. Убедиться, что игрок знает, что он наказывается фолом, показав на его талию прямой рукой (ладонь параллельно полу). В противоречивых ситуациях, когда предоставляются штрафные броски, следует указать их количество.
3. **Выбежать** к секретарскому столику и **остановиться**, заняв положение таким образом, чтобы секретарь отчетливо и беспрепятственно видел судью приблизительно в шести (6) – восьми (8) метрах от секретарского столика.
4. Выполнить процедуру показа жестов о фоле, продолжая стоять на месте. Показать жестом очень четко и медленно номер игрока, который совершил фол. Рекомендуется задержать этот жест на пару секунд, поскольку крайне важно, чтобы секретарь записал правильный номер.
5. Затем показать тип фола.
6. Завершить процедуру показа жестов о фоле секретарскому столику, продемонстрировав количество штрафных бросков или направление последующего вбрасывания, и **быстро переместиться** на свою новую позицию.
7. После завершения процедуры показа жестов о фоле секретарскому столику оба судьи в большинстве случаев должны поменяться позициями.

6.4 Смена позиций после фолов

При нормальных обстоятельствах судьи должны меняться позициями (переключение) после каждого фола.

Однако судьи **не должны меняться** позициями, когда:

- Фол в нападении фиксируется ведущим судьей. Тогда после выполнения процедуры показа жестов о фоле секретарскому столику он становится новым ведомым судьей, а ведомый судья – новым ведущим судьей на противоположной лицевой линии.
- Фол защитнику фиксируется ведомым судьей. Тогда после выполнения процедуры показа жестов о фоле секретарскому столику он продолжает оставаться ведомым судьей, а ведущий судья продолжает оставаться ведущим судьей на лицевой линии.

6.5 Фол команды, контролирующей мяч



Рис. 127



Рис. 128

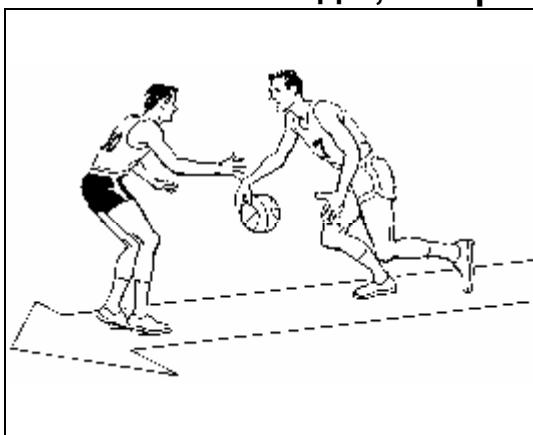

Рис. 129

Нападающий, который ведет мяч, сталкивается с защитником, который занял правильное положение при опеке (Рис. 127 и Рис. 128).

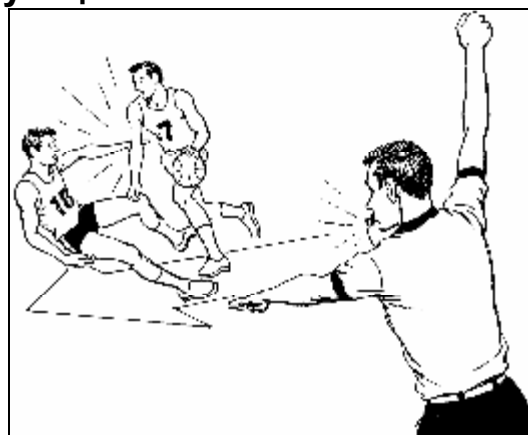
Судья, ответственный за наблюдение за игрой вокруг мяча, дает свисток и одновременно поднимает вверх руку с ладонью, сжатой в кулак, для того чтобы остановить игровые часы.

Сразу же после жеста о персональном фоле судья демонстрирует жест «фол команды, контролирующей мяч» рукой с ладонью, сжатой в кулак, направленной в сторону корзины команды, совершившей фол (Рис. 129).



Рис. 130



Рис. 131

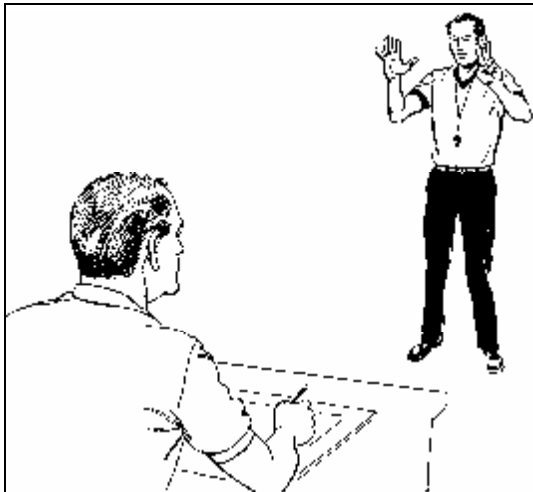

Рис. 132

Судья, который зафиксировал фол, выбегает на свободное от игроков место приблизительно в шести (6) – восьми (8) метрах от секретарского столика для выполнения процедуры показа жестов о фоле.

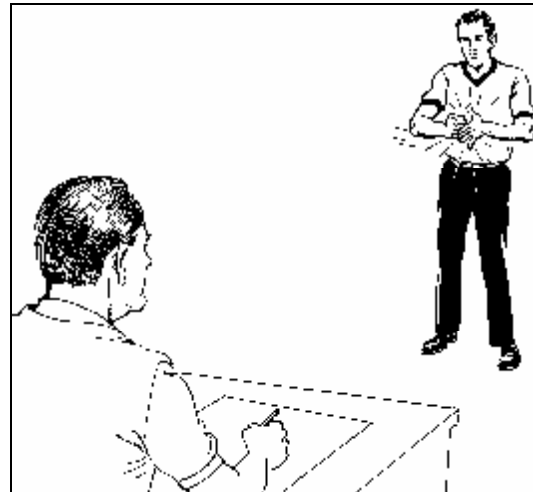
Он демонстрирует номер игрока (в данном случае №7) (Рис. 130) и жест столкновения игрока с мячом (Рис. 131).

В заключении он должен показать новое направление вбрасывания, используя жест «фол команды, контролирующей мяч» (Рис. 132).

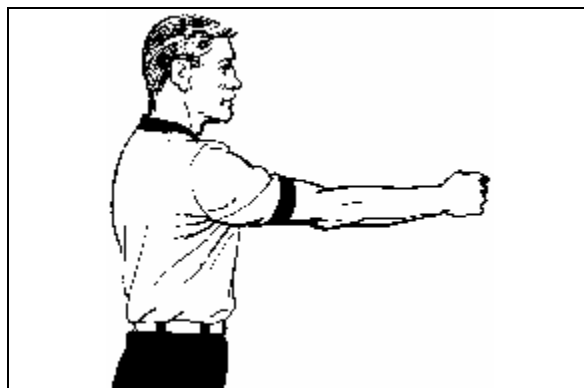

Рис. 133



Рис. 134

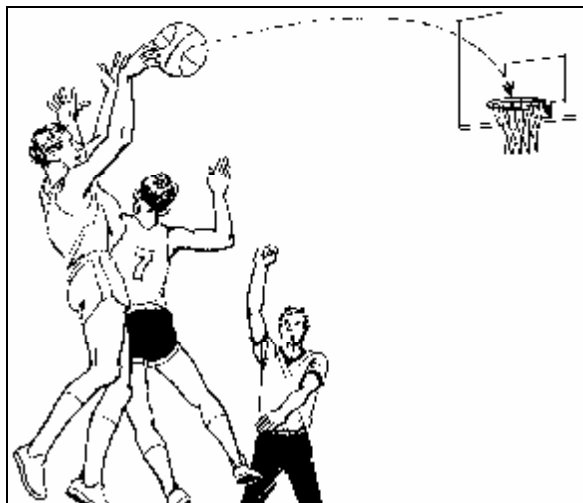

Рис. 135

6.6 Фол и заброшенный мяч с игры

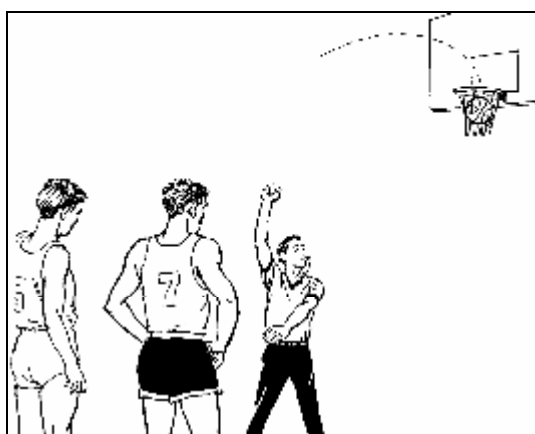
На игроке совершается фол в процессе броска, и бросок с игры удачен (Рис. 133).

Ведущий судья дал свисток и остановил игровые часы (Рис. 134).

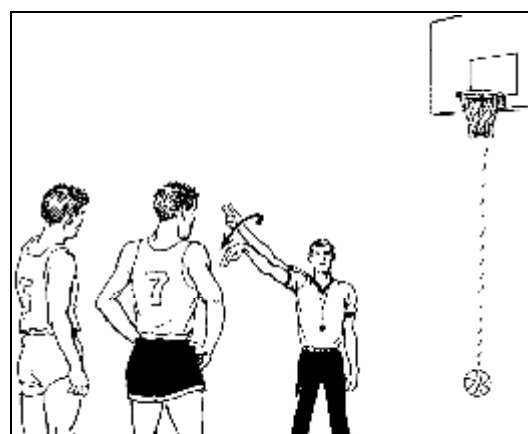
Затем он должен показать всем, засчитываются ли очки или нет. Этот жест должен быть продемонстрирован сразу во избежание дополнительного давления со стороны зрителей, тренеров и игроков (Рис. 135).

Если судья, который зафиксировал фол, не уверен, попал ли мяч в корзину, он должен уточнить это у своего партнера, используя условный сигнал, установленный во время предыгрового совещания.

Окончательное решение, связанное с засчитыванием или отменой попадания, должно быть принято судьей, который зафиксировал фол.



Рис. 136



Рис. 137

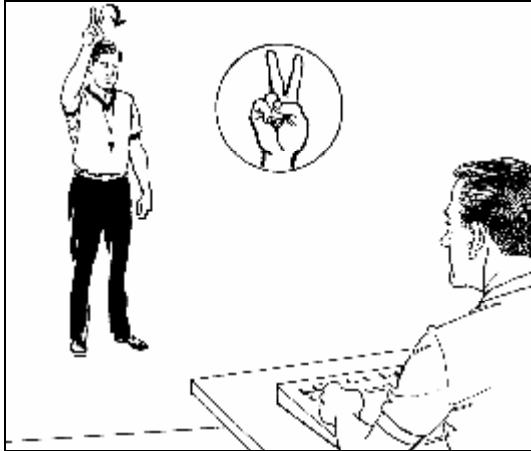

Рис. 138

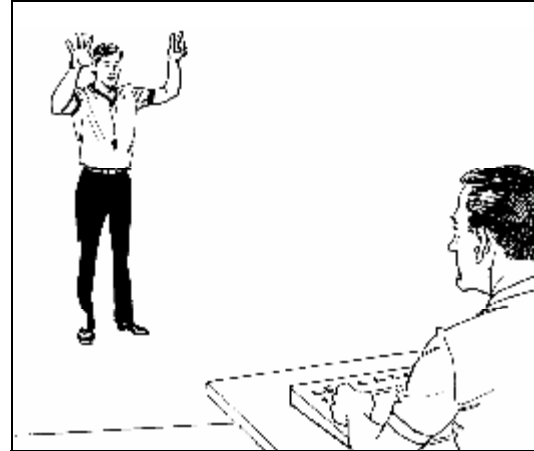

Рис. 139

Судья выбегает на свободное от игроков место приблизительно в шести (6) – восьми (8) метрах от секретарского столика и **останавливается**.

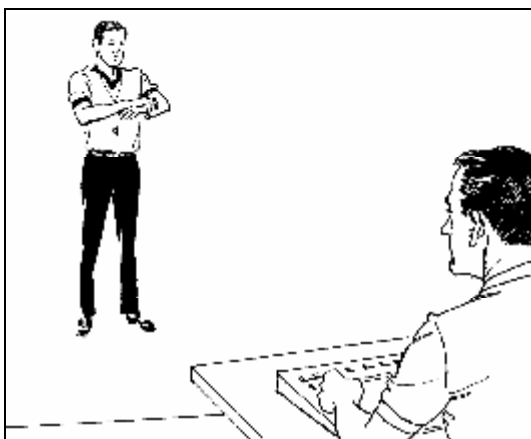
Из этого неподвижного положения он сначала подтверждает, что попадание с игры засчитано. На Рис. 136 судья показывает, что команде, выполнившей бросок, должны быть записаны два (2) очка.

После этого судья показывает номер игрока, совершившего фол (Рис. 137), и тип фола (задержка) (Рис. 138).

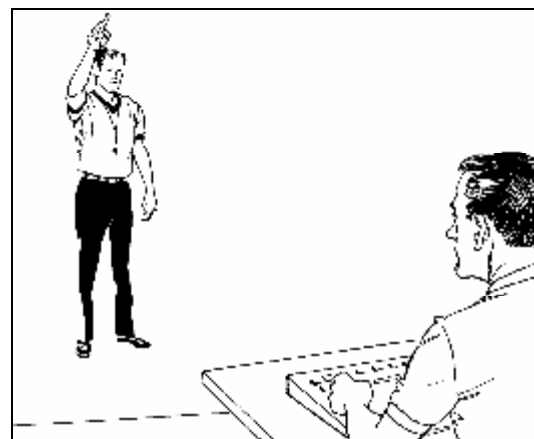
В завершении процедуры показа жестов о фоле секретарскому столику судья демонстрирует, что будет предоставлен один штрафной бросок (Рис. 139).



Рис. 140

6.7 Обоюдный фол

Судья, фиксирующий эти фолы, дает свисток и одновременно демонстрирует жест обоюдного фола (Рис. 140).

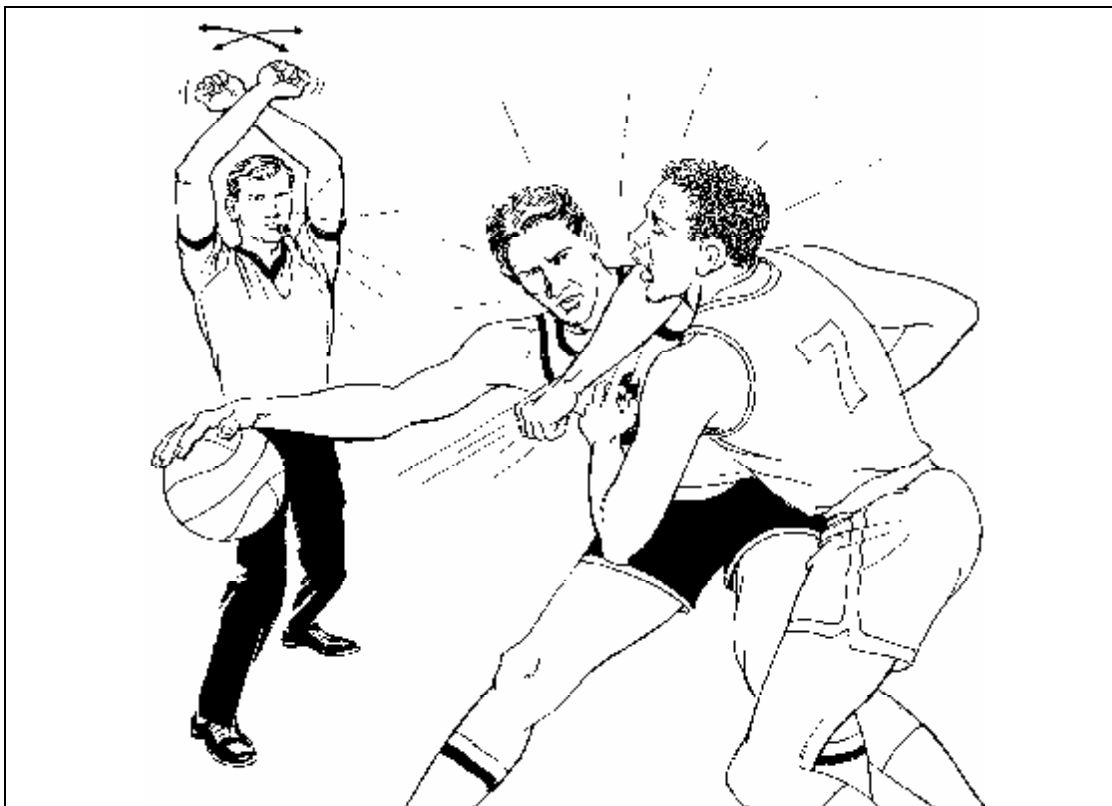

Рис. 141

Судья выбегает на свободное от игроков место приблизительно в шести (6) – восьми (8) метрах от секретарского столика. Затем он отчетливо показывает рукой в направлении скамейки первой команды, игрок которой совершил фол, после чего демонстрирует номер игрока (6).

В данной ситуации крайне важно, чтобы секретарь правильно записал номер игрока.

Затем он показывает рукой в направлении скамейки второй команды, игрок которой совершил фол, после чего демонстрирует номер игрока (7).

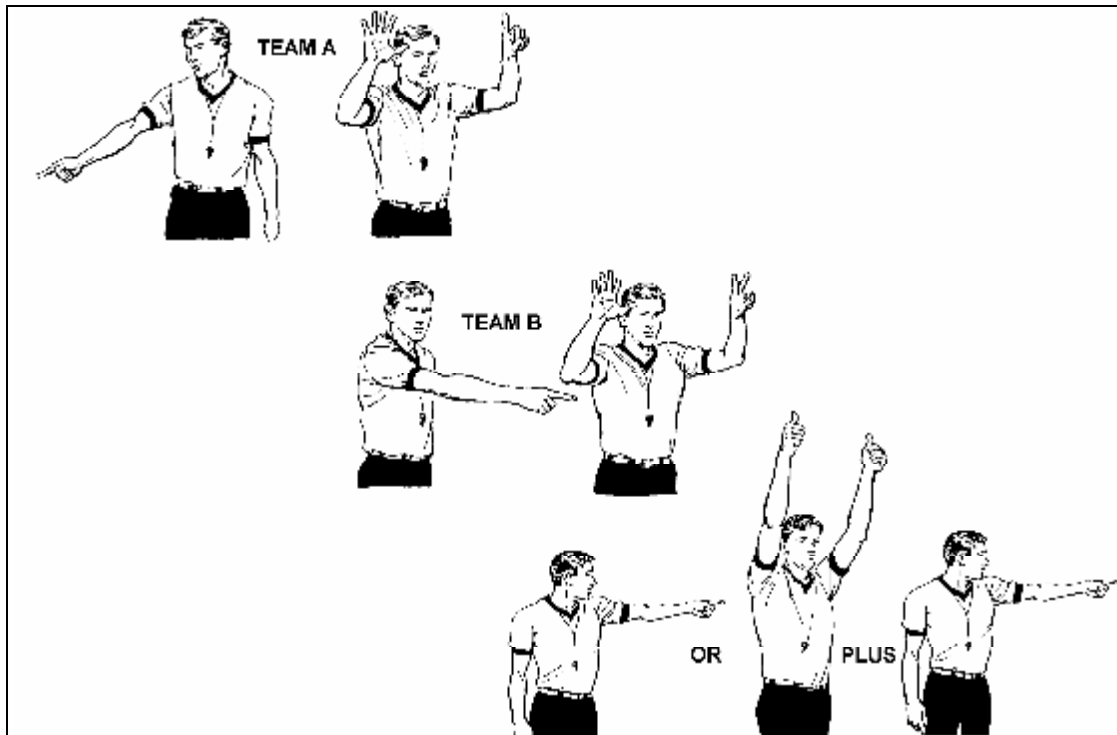
В заключении судья должен показать, что произошла ситуация спорного броска, с последующим указанием направления вбрасывания.



Рис. 142



Рис. 143

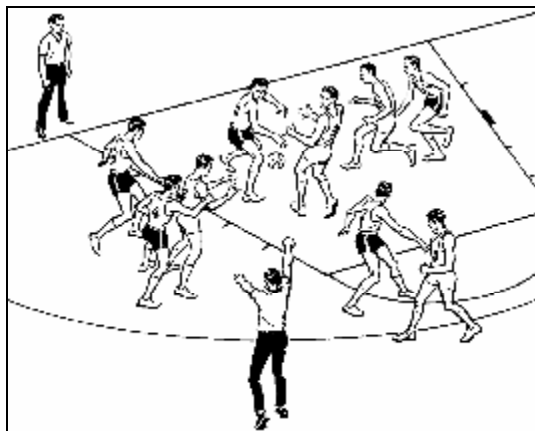

Рис. 144

6.8 Расположение судей после фола

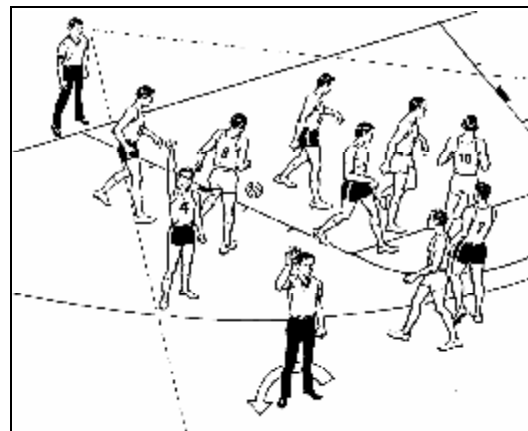
Фол совершается защитником на сопернике, который выполняет передачу мяча.

Ведомый судья дает свисток и демонстрирует жест о фоле, поднимая вверх руку с ладонью, сжатой в кулак (Рис. 142).

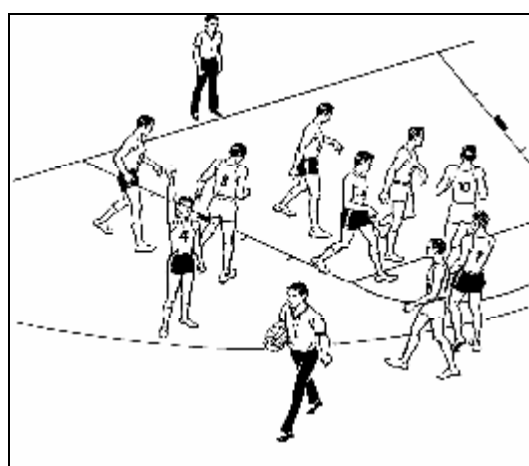
Ведущий судья (не фиксировавший фола) должен на мгновение остаться неподвижно на месте и сосредоточить свое внимание на игроках на площадке.

В данный момент он является единственным судьей, который наблюдает за игроками, поскольку судья, который зафиксировал фол, выполняет процедуру показа жестов о фоле секретарю (Рис. 143).

Судьи не должны меняться позициями (Рис. 144).



Рис. 145



Рис. 146

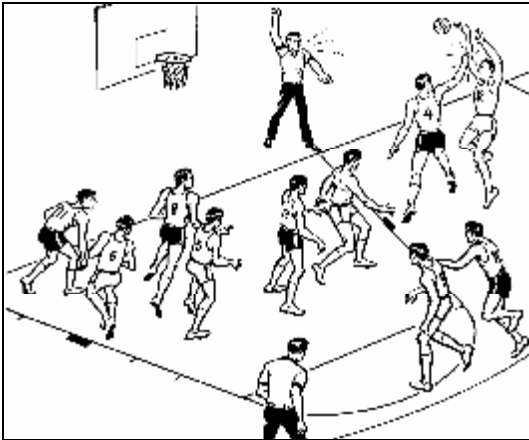

Рис. 147

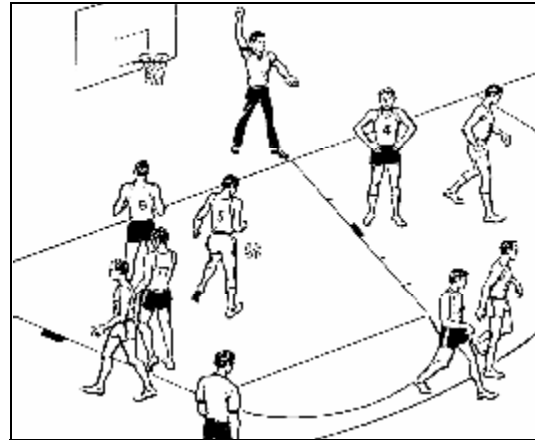

Рис. 148

Фол совершается защитником на сопернике, находящемся в процессе броска. Бросок неудачен (Рис. 145 и Рис. 146).

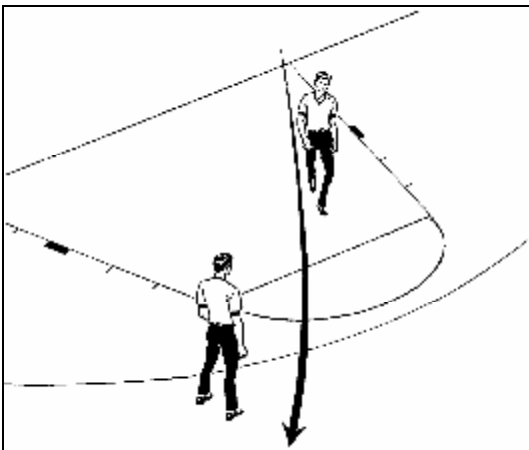
Ведущий судья, который ответственен за наблюдение за игрой вокруг мяча, дает свисток, фиксируя фол защитнику.

Ведомый судья (не фиксировавший фола) должен на мгновение остаться неподвижно на месте и сосредоточить свое внимание на игроках на площадке (Рис. 146 и Рис. 147).

Как только его партнер начнет выполнение процедуры показа жестов о фоле секретарскому столику, ведомый судья должен переместиться к тому месту, откуда игра будет возобновлена (в данном случае – на линию штрафного броска), взглядом контролируя игроков (Рис. 148). Ведущий судья должен стать новым ведомым судьей.

Новый ведущий судья ответственен за проведение всех штрафных бросков.



Рис. 149

Фол команды, контролирующей мяч, происходит в стороне от мяча.

Ведомый судья, который ответственен за принятие решения, дает свисток, фиксируя фол в нападении, и выполняет процедуру показа жестов о фоле секретарскому столику.

Ведущий судья на мгновение остается неподвижным и наблюдает за игроками. После того как его партнер завершит процедуру показа жестов о фоле секретарскому столику, они должны поменяться позициями.

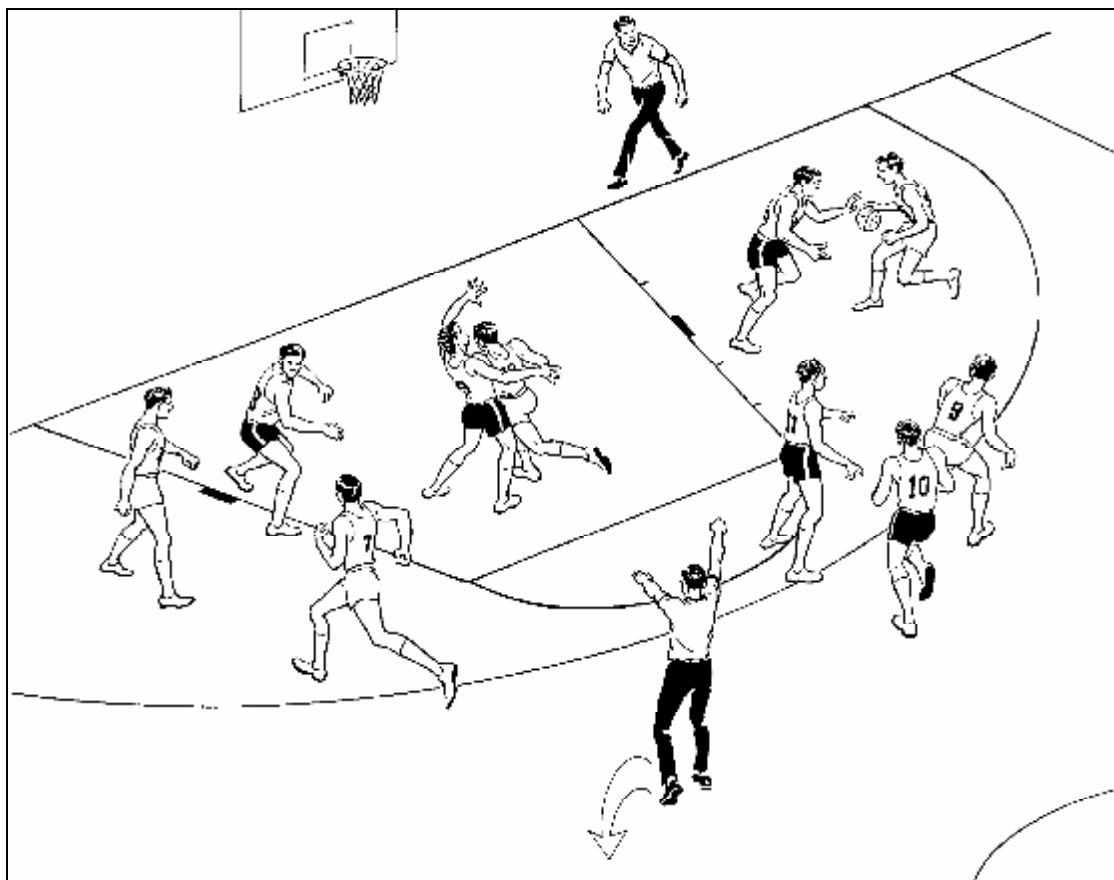

Рис. 150

6.9 Оба судьи дают свистки одновременно

Могут иметь место ситуации, когда оба судьи дают свистки приблизительно в одно и то же время (одновременные свистки). Каждый раз, когда это происходит, оба судьи должны немедленно установить визуальную связь друг с другом, чтобы подтвердить решение. Тесное взаимодействие между судьями является крайне важным.

В данном случае оба судьи фиксируют фол защитнику.

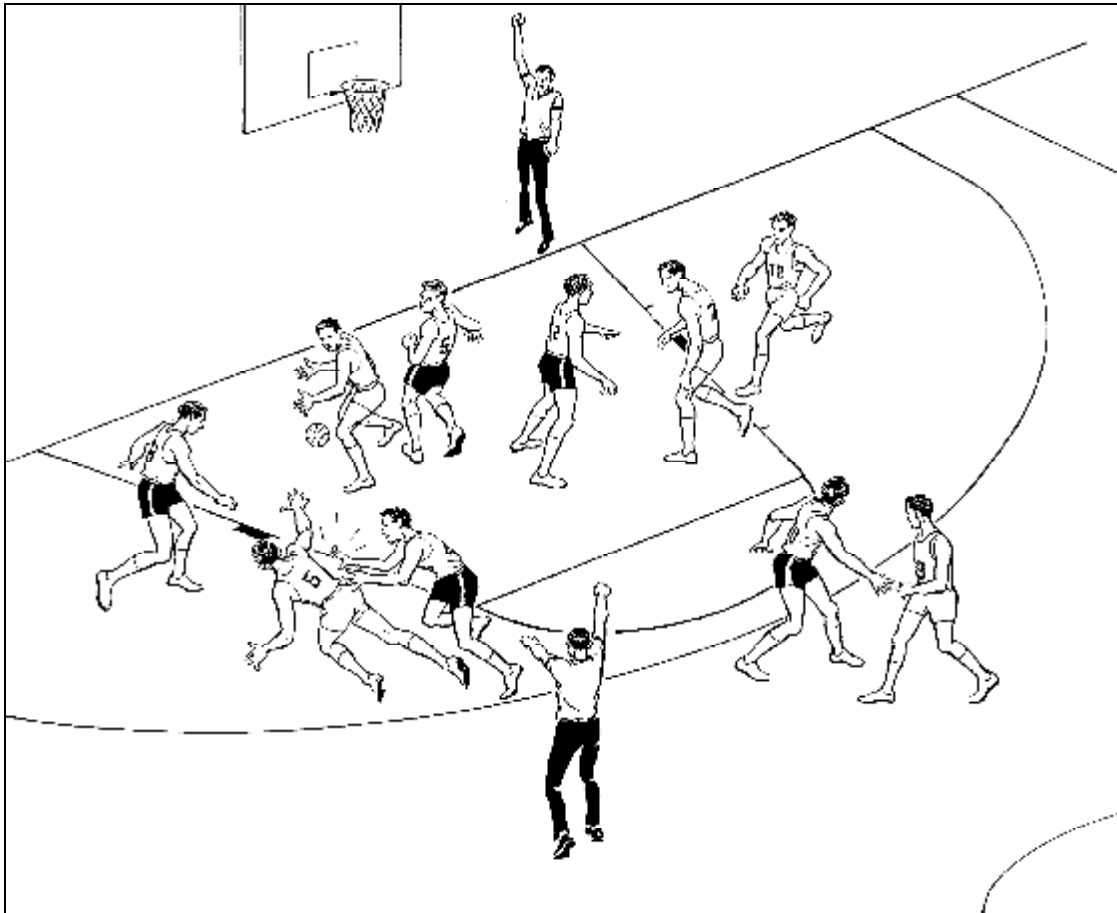
Ближайший к месту событий судья или судья, по направлению к которому развивается игра, принимает решение во избежание противоречивых решений между обоими судьями.

Поскольку данный фол произошел ближе к ведомому судье, то он будет выполнять процедуру показа жестов о фоле секретарскому столику.

Ведущий судья должен наблюдать за всеми игроками в то время, когда ведомый судья выполняет процедуру показа жестов о фоле секретарскому столику.

Судьи не должны меняться позициями.



Рис. 151

Оба судьи фиксируют фол защитнику приблизительно в одно и то же время. В данной ситуации не является очевидным, кто из судей находится ближе к месту событий.

Судья, по направлению к которому развивается игра, принимает решение, если только второй судья не зафиксировал другого фола или нарушения перед одновременными свистками.

В данном случае ведомый судья ответственен за выполнение процедуры показа жестов о фоле секретарскому столику.

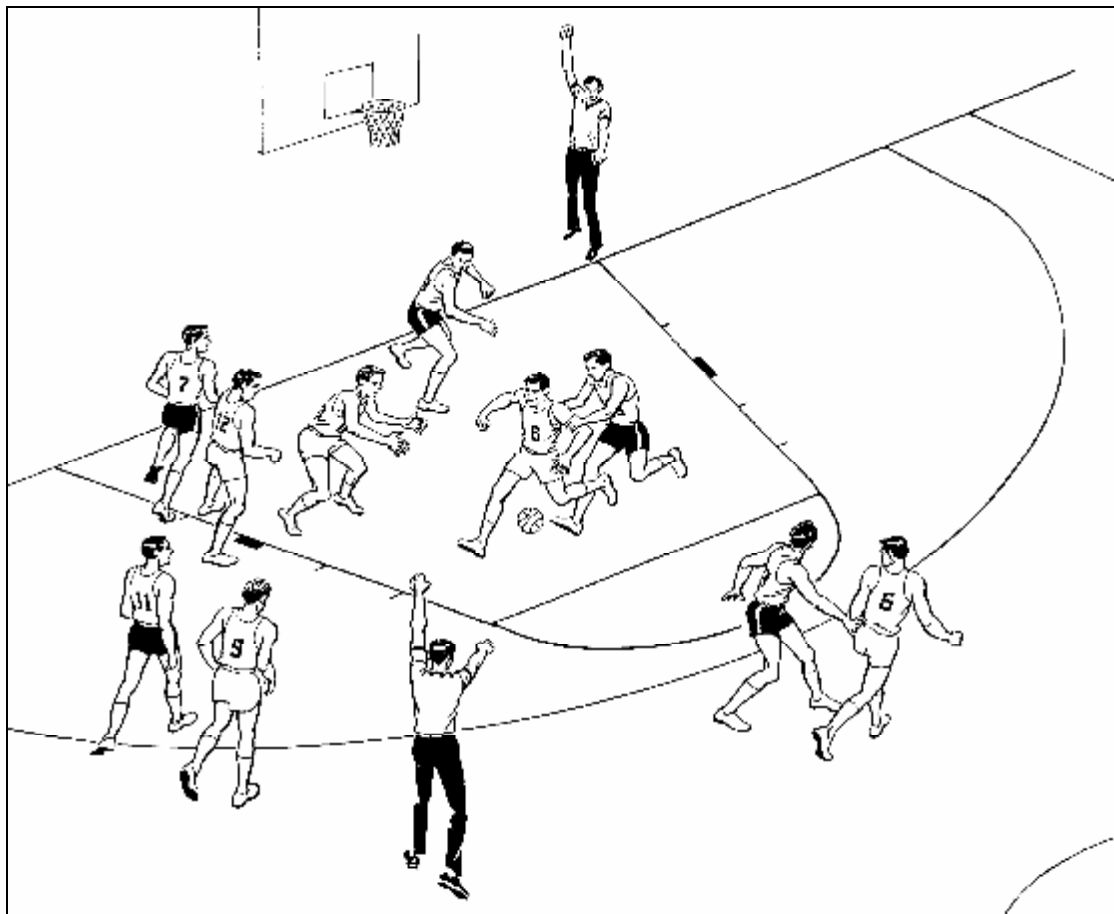
Еще раз следует подчеркнуть, что визуальная связь между судьями является крайне важной. Тесное взаимодействие является тем показателем, к которому все судьи должны стремиться, особенно когда происходят одновременные свистки при одном и том же игровом действии.

Снова ведущий судья наблюдает за игроками до тех пор, пока его партнер не начнет выполнения процедуры показа жестов о фоле секретарскому столику.

Судьи не должны меняться позициями.

7 Ситуации штрафных бросков



Рис. 152



Рис. 153

7.1 Ведомый судья

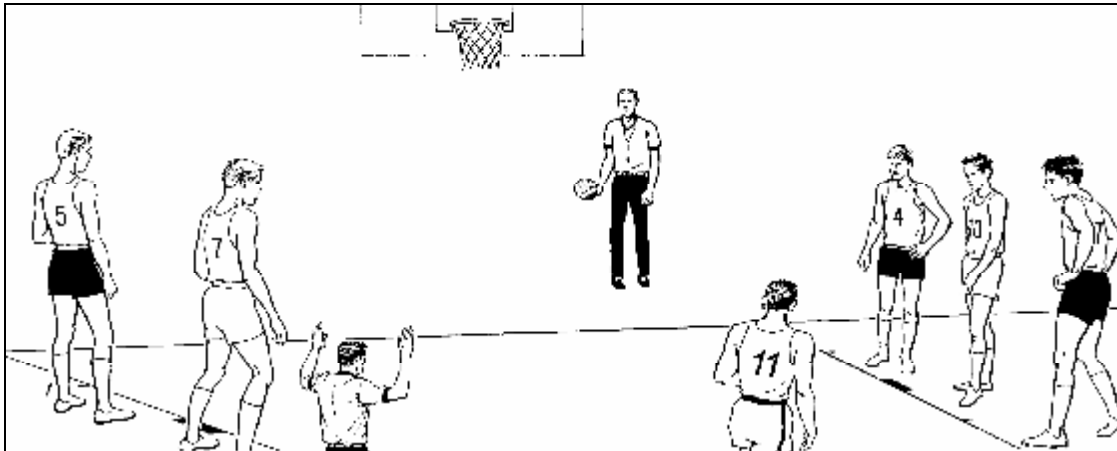
Зафиксирован фол, наказанием за который является предоставление штрафных бросков.

Новый ведомый судья перемещается к месту пересечения воображаемого продолжения линии штрафного броска с трехочковой линией слева от игрока, выполняющего штрафные броски.

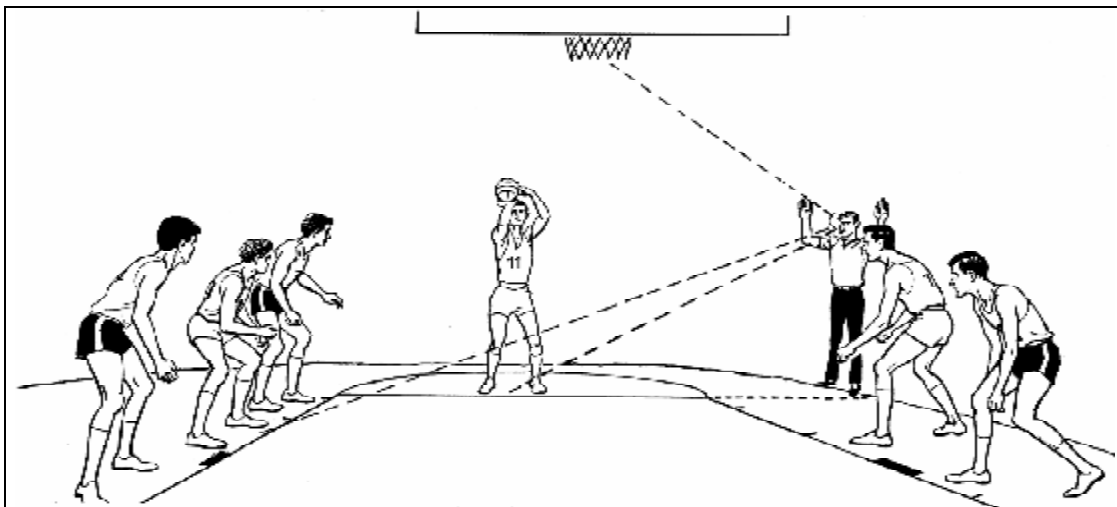
Как только ведущий судья жестом продемонстрирует игрокам количество предоставленных штрафных бросков, новый ведомый судья также должен демонстрировать жестами их оставшееся количество, поднимая руку(-и) (Рис. 153).

Ведомый судья ответственен за:

1. Наблюдение за игроком, выполняющим штрафной бросок.
2. Наблюдение за игроками вдоль ограниченной зоны **напротив** него.
3. Отсчет пяти (5) секунд.
4. Наблюдение за полетом мяча и мячом на кольце.
5. Демонстрацию жеста при попадании мяча в корзину при штрафном броске.



Рис. 154



Рис. 155

7.2 Ведущий судья

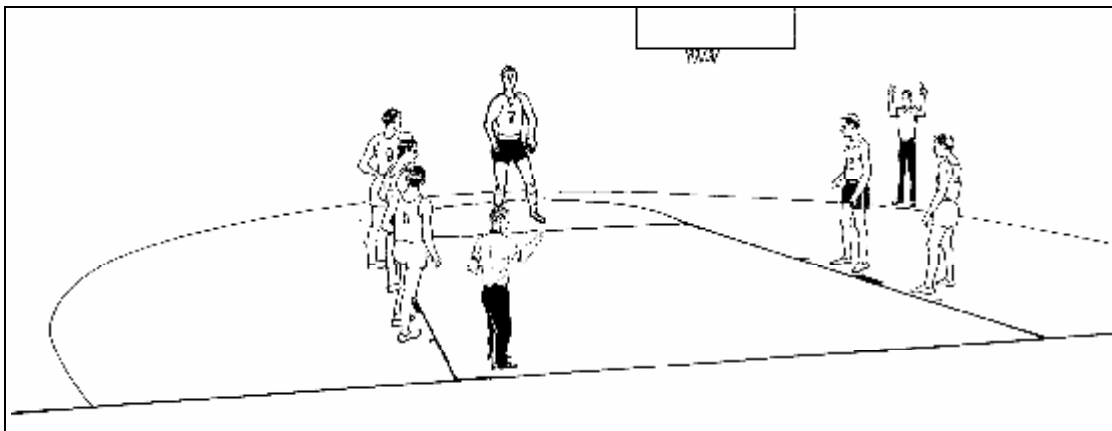
Ведущий судья **занимает положение** под корзиной с мячом в руках и проводит все штрафные броски из этого положения.

Когда игроки правильно займут места вдоль ограниченной **зоны, ведущий судья входит** в ограниченную зону и демонстрирует игрокам количество штрафных бросков, которое должно быть выполнено (Рис. 154). Затем он **должен взглянуть на секретарский столик, после чего** передать мяч отскоком от пола игроку, выполняющему штрафной бросок (Рис. 155). Он должен забирать мяч после каждого штрафного броска.

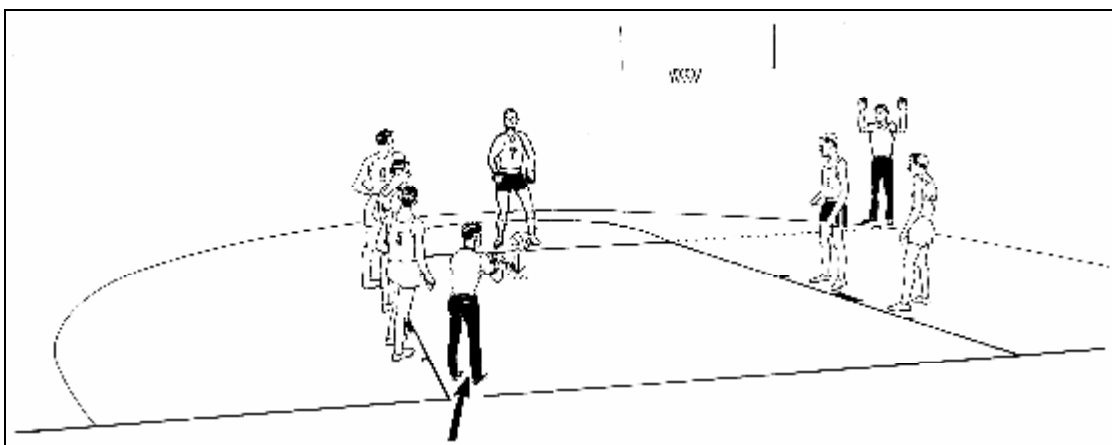
После каждого штрафного броска он занимает положение за лицевой линией в стороне от корзины, расположив ноги по обе стороны от воображаемого продолжения линии ограниченной зоны, **опустив руки вниз**.

После того как мяч покинул руку игрока, выполняющего последний или единственный штрафной бросок, ему следует сделать шаг **вправо** для того, чтобы получить наилучший угол обзора действий при борьбе за подбор.

Ведущий судья ответственен за:

1. Наблюдение за игроками вдоль ограниченной зоны напротив него.
2. Наблюдение за ситуациями контактов и возможными нарушениями при штрафном броске, совершаемыми игроками, входящими в ограниченную зону прежде, чем мяч покинул руку игрока, выполняющего штрафной бросок.

Примечание: Как только мяч оказывается в распоряжении игрока для выполнения первого или единственного штрафного броска, замены или тайм-ауты не могут быть предоставлены, **если только штрафной бросок не удачен либо за последним штрафным броском не следует право на владение мячом для вбрасывания из-за пределов игровой площадки от продолжения центральной линии.**



Рис. 156



Рис. 157

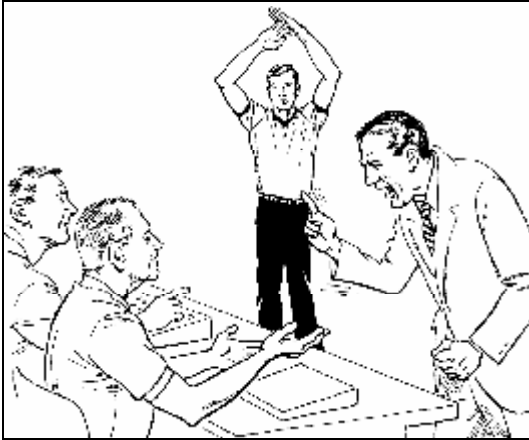

Рис. 158

7.3 Штрафные броски, когда игроки не занимают мест вдоль ограниченной зоны

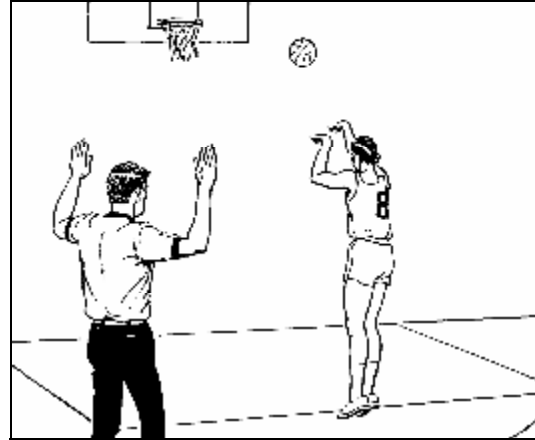
Наказанием за технический (Рис. 156), неспортивный или дисквалифицирующий фол является предоставление двух (2) штрафных бросков и права на владение мячом в виде вбрасывания из-за пределов площадки на продолжении центральной линии напротив секретарского столика.

Поскольку нет необходимости в борьбе за подбор после выполнения штрафных бросков, игроки не должны занимать места вдоль ограниченной зоны (Рис. 157).

Судья, не фиксирующий фолы, ответственен за проведение штрафных бросков.

Судья, который зафиксировал фол, располагается рядом с продолжением центральной линии напротив секретарского столика и готов провести вбрасывание сразу же после выполнения штрафных бросков. Игрок, выполняющий вбрасывание, должен расположить ноги по обе стороны от продолжения центральной линии и имеет право передать мяч партнеру, находящемуся в любом месте на игровой площадке (Рис. 158).



8 Тайм-ауты и Замены

Каждый раз, когда поступает просьба о предоставлении тайм-аута, секретарь (либо секундометрист в том случае, когда заброшен мяч с игры в корзину команды, которая запросила тайм-аут) должен сообщить судьям об этом, подав свой сигнал в тот момент, когда мяч мертвый, игровые часы остановлены и (в том случае, если судья выполняет процедуру показа жестов о фоле) когда судья завершил процедуру показа жестов о фоле секретарскому столику.

Судья, ближайший к секретарскому столику, дает свисток и демонстрирует жест о предоставлении тайм-аута.

Затем судьи перемещаются на свои соответствующие позиции (Рис. 159) для того, чтобы наблюдать за игроками, запасными и тренерами команд, и должны поддерживать визуальную связь с секретарским столиком. По истечении 50 секунд тайм-аута секундометрист должен подать свой сигнал и старший судья должен дать свисток для того, чтобы пригласить команды немедленно вернуться на площадку и возобновить игру. Игрокам не разрешается возвращаться на площадку ранее этих сигналов.

Тайм-аут не означает возможности для судей начать беседовать друг с другом. Если необходим обмен словесной информацией, он должен быть настолько кратким, насколько это возможно.

Если это последний тайм-аут, разрешенный команде в половине, старший судья должен после его завершения проинформировать тренера о том, что он взял свой последний тайм-аут.



Рис. 159



Рис. 160

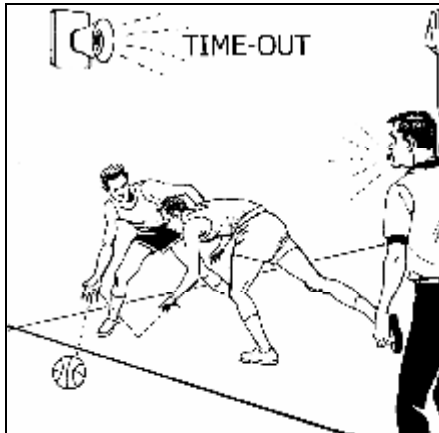

Рис. 161

8.1 Проведение тайм-аута

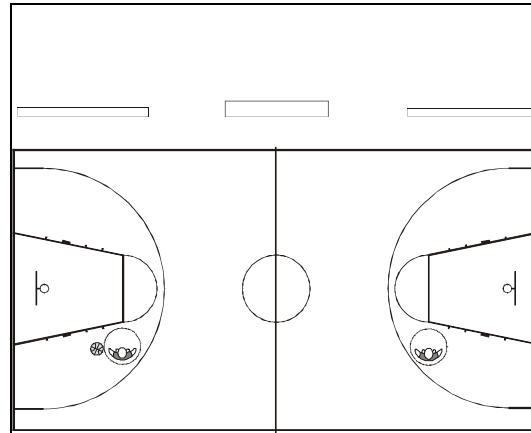
Ведомый судья фиксирует выход мяча за пределы площадки за боковую линию напротив секретарского столика (Рис. 159).

Ведущий судья находится ближе к секретарскому столику и, следовательно, именно он проводит тайм-аут. Затем он перемещается и занимает положение слева (если обратиться лицом к секретарскому столику) для того, чтобы наблюдать за судьями за столиком и командой перед ним (Рис. 160).

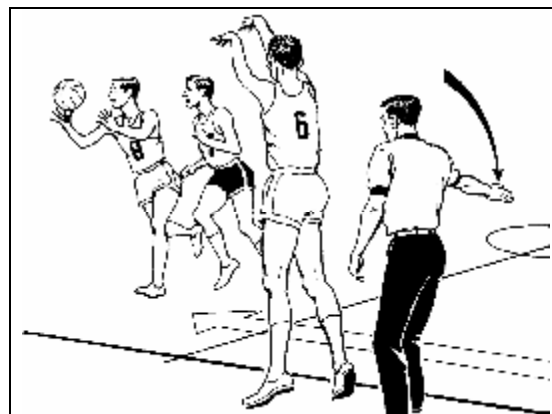
Другой судья, в распоряжении которого находится мяч, перемещается и занимает положение справа для того, чтобы наблюдать за судьями за столиком и командой перед ним, положив мяч на пол или держа его в руках (Рис. 160).

Как только тайм-аут заканчивается, судьи должны вернуться на свои первоначальные позиции.

Еще раз следует подчеркнуть необходимость тесного взаимодействия между судьями.

Когда все готовы к возобновлению игры, мяч передается из рук в руки игроку, выполняющему вбрасывание. Судья, который проводит вбрасывание, демонстрирует жест на включение игровых часов, когда мяч в первый раз коснется игрока на площадке (Рис. 161).



Рис. 162



Рис. 163

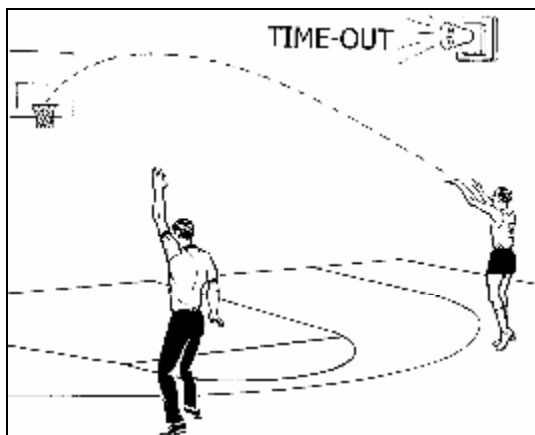

Рис. 164

8.2 Тайм-аут после заброшенного мяча с игры

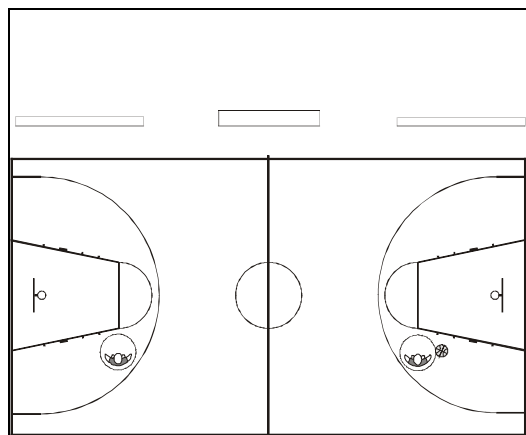
Тренеру может быть предоставлен **тайм-аут**, если после его просьбы команда соперников забрасывает мяч с игры, а также при условии, что просьба поступила прежде, чем мяч оказался в распоряжении игрока, выполняющего вбрасывание (Рис. 162).

Секундометрист останавливает игровые часы, а секретарь сообщает судьям о том, что поступила просьба о предоставлении тайм-аута.

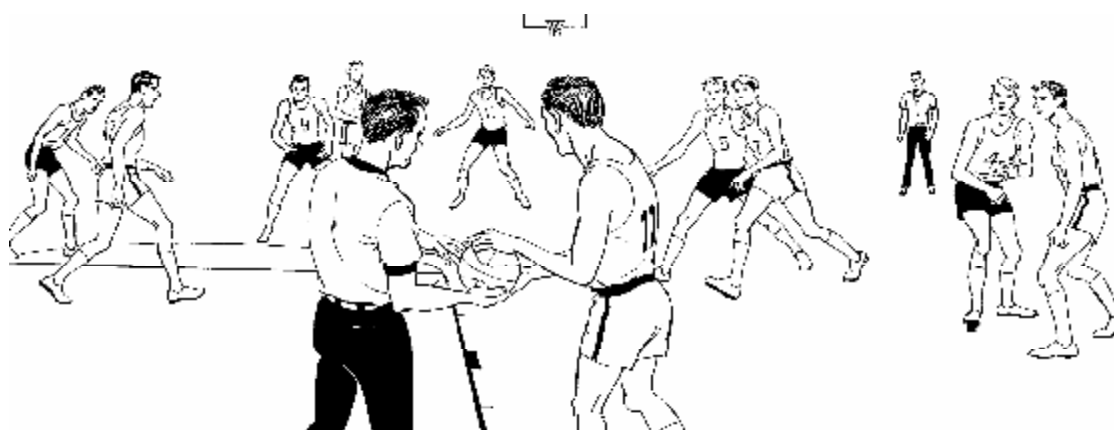
Ведомый судья дает свисток и демонстрирует жест о предоставлении тайм-аута. Он занимает положение слева (если обратиться лицом к секретарскому столику) для того, чтобы наблюдать за судьями за столиком и командой перед ним.

Ведущий судья занимает положение справа для того, чтобы наблюдать за судьями за столиком и командой перед ним (Рис. 163).

Когда все игроки обеих команд вернутся на площадку и после того, как судьи установят визуальную связь, новый ведомый судья должен передать мяч из рук в руки игроку, который должен выполнять вбрасывание из-за лицевой линии (Рис. 164).



Рис. 165



Рис. 166

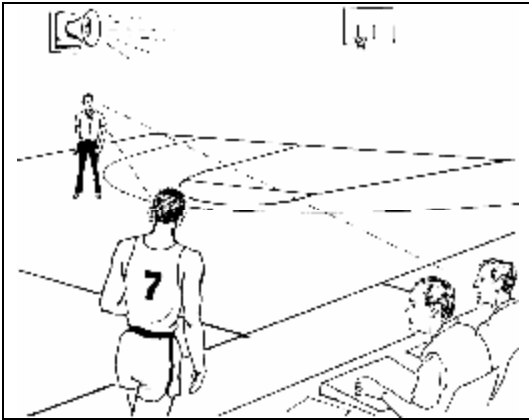

Рис. 167

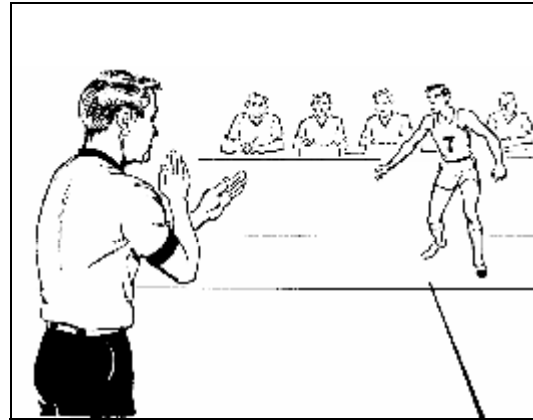

Рис. 168

8.3 Проведение замены

Когда появляется возможность для замены, секретарь сообщает судьям о том, что поступила просьба о замене. Ближайший к секретарскому столику судья принимает просьбу о замене, давая свисток, демонстрируя жест о замене (Рис. 166) и приглашая нового(-ых) игрока(-ов) на площадку. Одного приглашающего жеста рукой достаточно (Рис. 167), поскольку важно не задерживать игру.

Судья, проводящий замену, не должен выглядеть как полицейский при контроле ситуации.

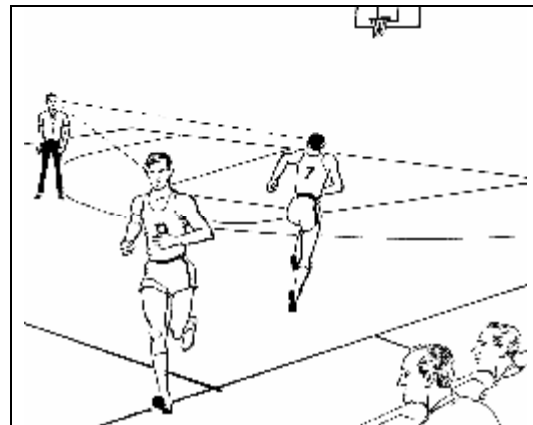
Непосредственная обязанность следить за наличием пяти игроков на площадке после замены лежит на тренере, а **не на судьях**.

Игроки, покидающие игру, необязательно должны сообщать об этом секретарю, и им разрешается направляться непосредственно на скамейку своей команды (Рис. 168).

Судьям всегда следует помнить, что игру необходимо возобновлять настолько быстро, насколько возможно.

Игра должна проходить в высоком темпе, и поэтому:

- Ни при каких обстоятельствах не должно происходить задержек игры, связанных с медленными или неправильными перемещениями судей по площадке, особенно после того, как игровые часы остановлены и мяч мертвый.
- Ни при каких обстоятельствах не должно возникать ситуаций, когда игроки готовы возобновить игру (вбрасывания, штрафные броски), а судьи еще не заняли для этого необходимых позиций.
- Во всех ситуациях, когда игровые часы остановлены и мяч мертвый, если от судей требуются перемещения, они должны выполнять их быстро.

9 Окончание игрового времени



Рис. 169



Рис. 170

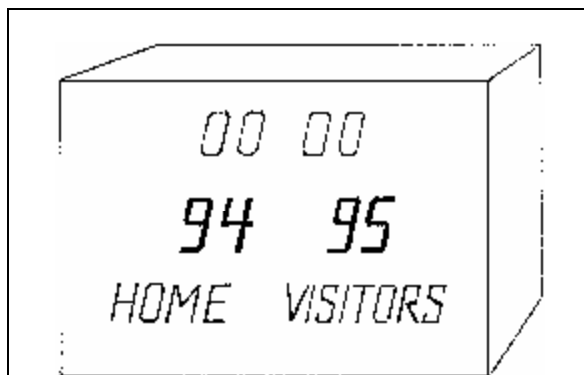

Рис. 171

9.1 Проверка протокола

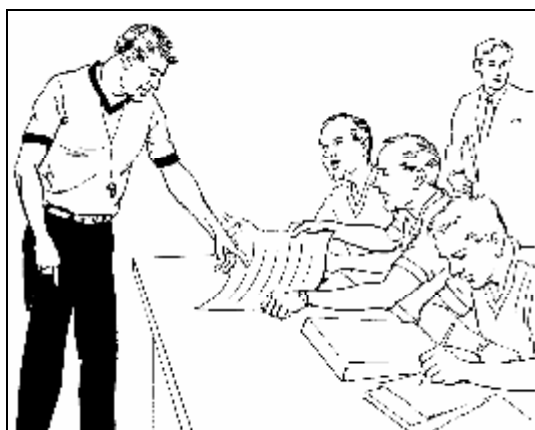
Когда звучит сигнал игровых часов об окончании игрового времени, если только обстоятельства не вынуждают предпринимать иных действий, оба судьи должны подойти к секретарскому столу.

После оформления протокола секретарь должен обеспечить, чтобы помощник секретаря, секундометрист и оператор двадцати четырех секунд записали свои фамилии в протоколе печатными буквами.

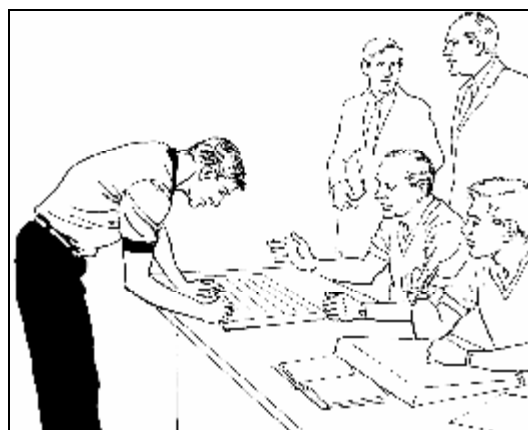
После того как секретарь также запишет свою фамилию, протокол должен быть предоставлен старшему судье для проверки.

Как только старший судья согласится с точностью и правильностью оформления протокола, сначала его должен подписать судья, а затем и старший судья.

Утверждение и подписание протокола означает окончание игровой юрисдикции судей и их связи с игрой.



Рис. 172



Рис. 173

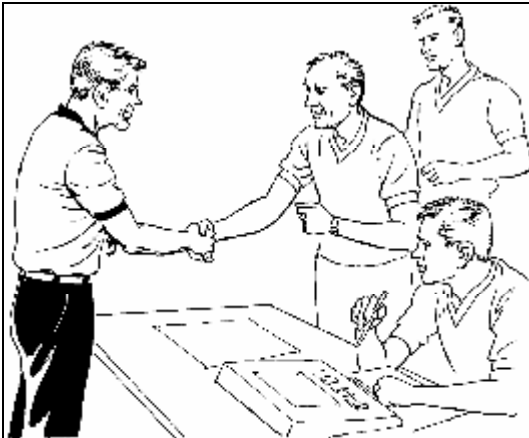

Рис. 174

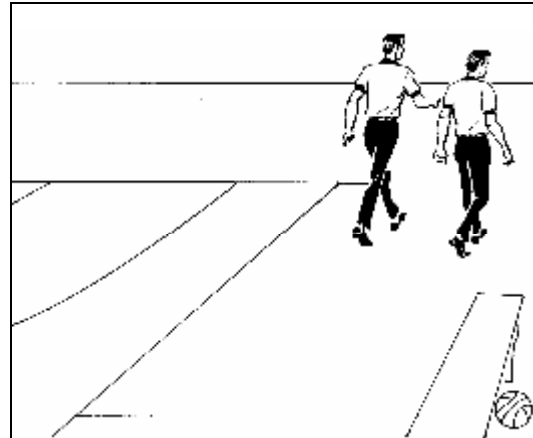

Рис. 175

Принято благодарить судей за столик и комиссара за их работу, поскольку они также являются частью команды судей. Рукопожатия при этом являются обычной практикой.

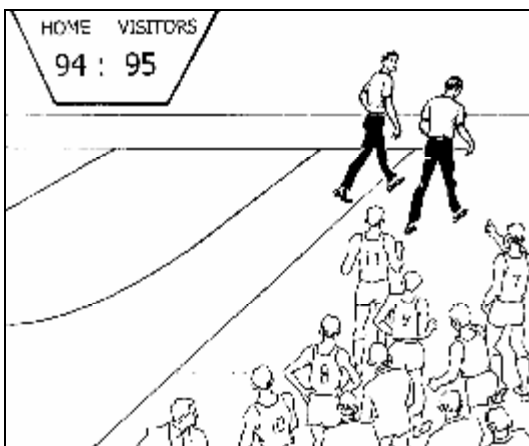
Оба судьи должны покинуть площадку вместе.

Если разница в счете невелика по окончании игрового времени, могут возникнуть ситуации, когда было бы более благоразумно проверить и подписать протокол в спокойной обстановке в судейской раздевалке.

При подобных обстоятельствах крайне необходимо, чтобы оба судьи нашли друг друга по окончании игры и постарались по возможности покинуть площадку вместе, следуя непосредственно в раздевалку.

В подобных ситуациях судьям следует избегать всевозможных последующих обсуждений с тренерами, игроками и зрителями. При всех обстоятельствах судьи всегда должны быть вежливы и тактичны.

Судьи работали усердно. Они отдали все силы вместе.

«Я не был старшим судьей;
Ты не был судьей;
Мы были одной командой!»



10 Основные комментарии

Предыгровое совещание является крайне необходимым.

1. Знайте зоны своей ответственности на игровой площадке и избегайте ситуаций, когда оба судьи наблюдают только за мячом и игроками непосредственно вокруг него.
2. Судите игру без мяча, когда Вы главным образом ответственны за нее.
3. При одновременных свистках установите визуальную связь со своим партнером прежде, чем продолжить демонстрировать свое решение.

Помните: Ближайший к игре судья или судья, по направлению к которому развивается игра, ответственен за демонстрацию решения.

4. При необходимости оказывайте помощь в ситуациях выхода мяча за пределы площадки, но только в тех случаях, когда Ваш партнер обращается за ней. Добейтесь привычки устанавливать визуальную связь.
5. Старайтесь все время знать не только, где находятся мяч и все игроки, но и положение своего партнера.
6. В ситуациях быстрого прорыва (особенно когда нападающие игроки имеют численное превосходство над защитой) позвольте ближайшему к месту событий судье принять решение, стоит ли фиксировать фол или нет. Избегайте соблазна дать свисток, когда Вы находитесь в десяти (10) или более метрах от игрового действия.
7. **Давайте свисток при фоле только в том случае, когда он оказывает влияние на игровое действие.** Случайные контакты следует проигнорировать. Выбирайте только те игровые действия, которые нельзя оставлять без наказания.
8. Чрезмерное использование рук **не должно** допускаться. Простое касание само по себе не является фолом, но любая незаконная попытка помешать перемещению соперника, старающегося занять свободное место на площадке, является фолом.
9. **Сразу устанавливайте свои стандарты игры.** Тогда игру будет проще контролировать. Грубость и чрезмерно агрессивная игра всегда должны наказываться. Игроки будут приспосабливаться к тому, как Вы позволите им играть.
10. Будьте внимательны в ситуациях борьбы за подбор. Если игрок пытается получить незаслуженное преимущество из невыгодной позиции, это является фолом. **Непреднамеренный контакт, который не оказывает влияния на игру, следует проигнорировать.**
11. Всегда находитеесь в движении, когда игра развивается по направлению к Вам, и старайтесь сохранять наиболее благоприятную позицию с широким углом обзора между защитником и нападающим. Находитесь в наилучшем месте для наблюдения за игровым действием, когда принимаете решение.

12. Убедитесь, что Вы знаете, где находится мяч, когда фиксируете нарушение правила трех (3) секунд, и **будьте уверены, что Вы отсчитали три (3) секунды после того, как увидели нападающего в ограниченной зоне.**
13. **Не останавливайте игры лишь для того, чтобы предупредить игрока или тренера** в результате его поведения. Если необходимо вынести предупреждение, сделайте его в то время, когда игровые часы остановлены и мяч мертвый. **Если необходимо остановить игру, тогда должен быть зафиксирован технический фол.**
14. Тренерам не должно быть позволено находиться в центре внимания с их театральными жестами и постоянными апелляциями. Такое поведение не должно допускаться. Судьи должны сразу пресекать его. Не следует бояться зафиксировать технический фол, когда тренер пытается запугать или постоянно отвлекает Вас.
15. Когда Вы выполняете процедуру показа жестов о фоле секретарскому столику и указатель командных фолов уже установлен, получите подтверждение у секретаря, четвертый (4^{ый}) ли это или пятый (5^{ый}) командный фол, прежде чем продемонстрировать наказание.
16. Замедлите показ своих жестов секретарю, особенно когда демонстрируете номер игрока.
17. Работайте со своим партнером, как одна команда. Прилагайте все усилия для того, чтобы добиться лучшего взаимодействия. **Устанавливайте визуальную связь прежде, чем передать мяч игроку для вбрасывания.**
18. Вы появляетесь на площадке вместе. Следовательно, старайтесь каждый раз по возможности покидать игровую площадку также вместе.
19. **Никогда не останавливайте движения. Регулируйте свое положение при перемещении мяча. Вы также являетесь спортсменом.**

11 Заключение

Судьям доверено следить за тем, чтобы игра проходила в рамках Правил. Они должны принимать мгновенные решения.

Неизбежно, что любое решение, которое принимается быстро, в некоторых случаях может являться не самым рациональным, а иногда даже неверным.

«Ни один судья не совершенен». Никогда не будет игры, после которой судья мог бы оглянуться назад и сказать: «Я отработал без ошибок». Судья, как и любой человек, может ошибаться.

Баскетбол – состязание. Это игра, в которой сталкиваются эмоции, где напряжение может достигать высокого накала, особенно когда счет близок к равному. Судьи **должны** всегда держать игру под контролем. Это значит, что судья должен быть твердым, решительным и непоколебимым.

Судьи должны понимать игроков и тренеров и знать, что ими движет, а также их сильные и слабые стороны. Ни один судья не сможет провести игру отлично без достаточного сотрудничества с игроками и тренерами.



Судьям необходимо понимание игры, понимание целей и задач тактических маневров игроков и тренеров, а также понимание связанных с их деятельностью нагрузок и напряжения. Судьи должны понимать огорчения, связанные с неудачной игрой или тренерскими ошибками. Игроки, тренеры и судьи вместе принадлежат друг другу; они не являются членами различных групп.

Концентрация внимания крайне важна для судей. Сохранение концентрации внимания – нелегкая задача. В то время как игрок имеет возможность ослабить свою концентрацию внимания, когда он непосредственно не принимает участия в игре вокруг мяча, то судья может позволить себе расслабиться лишь на короткое время тайм-аутов и замен. Концентрация внимания снижается с наступлением утомления, когда игра переходит к своей заключительной стадии.

Физическая и психологическая подготовка выходит на первый план. Вы должны предвидеть не то, что действительно может произойти, а готовиться к наиболее вероятным событиям. Проще говоря, старайтесь занимать наиболее благоприятную позицию, из которой Вы сможете видеть игровое действие наилучшим образом.

Судить игру – значит, быть в нужном месте в нужное время для того, чтобы принять правильное решение. Выбор позиции является ключевым фактором.

Существует высокая взаимозависимость между местонахождением судьи и точностью его решения.

Судейство – нелегкая работа. Игроки высокие и быстрые, темп игры – интенсивный. Сложно контролировать или даже просто видеть все, что происходит. Хорошие судьи стараются наблюдать за игрой без мяча, хотя, конечно, как и для каждого человека, существует тенденция сосредоточить свое внимание на зрелищных моментах забрасывания мяча в корзину.

Величайшее достоинство судьи – последовательность. Важно стараться принимать аналогичные решения в аналогичных игровых ситуациях, независимо от периода игры или других факторов.

Лучшие судьи имеют авторитет, взаимопонимание с игроками и тренерами, обладают способностью сохранять спокойствие и самообладание в самых трудных ситуациях, полным пониманием игры и острой наблюдательностью. Они – интеллигентные люди в превосходной физической форме.

Баскетбол – игра страсти, самоотверженности и высокой самоотдачи, требующая от судей **чувства игры**.

Когда Вы становитесь судьей, Вы уже никогда более не увидите игру в качестве обычного зрителя.

Тем не менее, это всего лишь игра, и она должна доставлять удовольствие каждому.

Даже судьи могут улыбаться!